

JVC

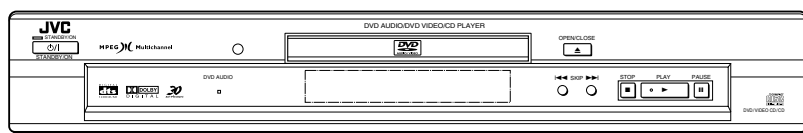

DVD AUDIO/VIDEO-SPELER

XV-SA70BK/XV-SA72SL

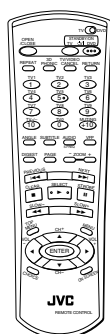

Video CD



MPEG Multichannel



GEBRUIKSAANWIJZING

Inleiding	2
Basisinformatie	6
Aan de slag	16
Basishandelingen	25
Geavanceerde bediening	29
MP3-schijven afspelen	51
Aanvangsinstellingen	54
Aanvullende informatie	64

Informatie voor de klant:

Voer hieronder het modelnummer en het serienummer in. Deze staan op de achterkant, onderkant of zijkant van de behuizing. Bewaar deze informatie ter referentie.

Modelnr. _____

Serienr. _____

LET0185-007A

[E]

Waarschuwingen, voorzorgen en andere mededelingen

Waarschuwing — STANDBY/ON \odot /I schakelaar!

Verwijder de stekker uit het stopcontact om de stroomtoevoer helemaal uit te schakelen (het lampje STANDBY/ON gaat uit). Met de STANDBY/ON \odot /I schakelaar is het niet mogelijk om de stroomtoevoer naar de eenheid helemaal uit te schakelen. U moet hiertoe de stekker uit het stopcontact verwijderen.

- Als de eenheid standby staat, is het lampje STANDBY/ON rood van kleur.
- Als de eenheid is ingeschakeld, is het lampje STANDBY/ON groen van kleur.

De stroomtoevoer kan met behulp van de afstandsbediening worden geregeld.

VOORZICHTIG

Ter vermindering van gevaar voor brand, elektrische schokken, enz.:

1. Verwijder geen schroeven, panelen of de behuizing.
2. Stel dit toestel niet bloot aan regen of vocht.

VOORZICHTIG

- Zorg dat u de ventilatieopeningen en -gaten niet afsluit. (Als de ventilatieopeningen en -gaten worden afgesloten door bijvoorbeeld papier of een doek, kan er hitte in het apparaat worden opgebouwd.)
- Zet geen bronnen met open vuur, zoals brandende kaarsen, op het apparaat.
- Wees milieubewust en gooi lege batterijen niet bij het huishoudelijk afval. Lege batterijen dient u in te leveren met het KCA of bij een innamepunt voor batterijen.
- Gebruik dit apparaat niet in een badkamer of in andere natte ruimten.
Zet ook geen voorwerpen op het apparaat die zijn gevuld met water of andere vloeistoffen (zoals cosmetica, medicijnen, bloemenvazen, bloempotten, kopjes enz.).

Voorzichtig: Zorg Voor Goede Ventilatie

Om gevaar voor brand of een elektrische schok te voorkomen, dient u bij opstelling van het apparaat op de volgende punten te letten:

- Voorkant: Voldoende ruimte vrij houden.
- Zijkanten: Minstens 3 cm aan weerszijden vrij houden.
- Bovenkant: Niets bovenop plaatsen; 5 cm speling geven.
- Achterkant: Minstens 15 cm ruimte achteraan vrij houden.
- Onderkant: Opstellen op een egaal horizontaal oppervlak.

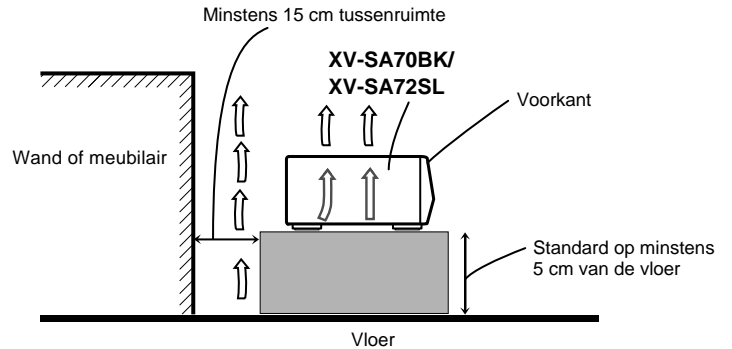

BELANGRIJKE INFORMATIE VOOR LASERPRODUKTEN

VERLARING VAN DE LABELS

① KLASSIFIKATIELABEL, OP DE ACHTERZIJDE VAN HET APPARAAT

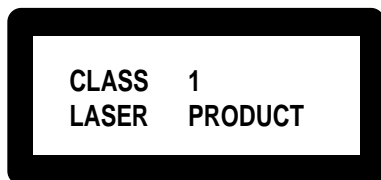

② WAARSCHUWINGSLABEL, IN HET APPARAAT

CAUTION: Invisible laser radiation when open and interlock failed or defeated. AVOID DIRECT EXPOSURE TO BEAM. (e)

WARNING: Osynlig laserstrålning när denna del är öppen och spärrar är urkopplad. Betrakta ej strålen. (s)

ADVARSEL: Usynlig laserstrålning ved åbning, når sikkerhedsafbrydere er ude af funktion. Undgå udsættelse for strålning (d)

VARO: Avattaessa ja suo-
jalukitus ohitettaessa olet
alttiina näkymättömälle
lasersäteilylle. Älä katso
säteeseen. (f)

1. KLAS 1 LASERPRODUKT
2. **GEVAARLIJK:** Zichtbaar laserstraling wanneer open en de beveiliging faalt of uitgeschakeld is. Voorkom het direct blootstaan aan de straal.
3. **VOORZICHTIG:** De bovenkap niet openen. Binnenin het toestel bevinden zich geen door de gebruiker te repareren onderdelen: laat onderhoud over aan bekwame vakpersoneel.

Inhoudsopgave

Inleiding Pagina 2

Functies	2
Bijgeleverde accessoires	3
Over deze instructiehandleiding	4
Richtlijnen voor onderhoud en transport	5

Basisinformatie Pagina 6

Namen van onderdelen en knoppen	6
Voorpaneel	6
Informatievenster	7
Achterpaneel	7
Afstandsbediening	8
Basistechnieken	10
Optievensters	10
Voorkomen dat het beeldscherm inbrandt [SCREEN SAVER]	12
Hulpsymbolen op het scherm	13
De numerieke knoppen gebruiken	13
Informatie over schijven	14
Af speelbare typen schijven	14
Audioformaten	14
Indeling van een schijf	15

Aan de slag Pagina 16

Aansluitingen	16
Voordat u de speler aansluit	16
De audio- en video-invoer aansluiten op een televisie	16
Aansluiten op een televisie met een SCART-verbinding	17
Aansluiten op een audioversterker of -ontvanger	18
Aansluiten op een versterker/ontvanger met 5.1-kanaalinput	19
Audioapparatuur met digitale invoer aansluiten	20
Het elektriciteitssnoer aansluiten	21
De afstandsbediening gebruiken	21
Batterijen in de afstandsbediening plaatsen	21
Afstandsbedieningsensor	22
De televisie bedienen met de afstandsbediening	23

Basishandelingen Pagina 25

De speler aan- en uitzetten	25
Schijven plaatsen en verwijderen	25
Normaal afspelen	26
Een schijf vanaf het begin afspelen	26
Het afspelen volledig stoppen	26
Het afspelen onderbreken	26
Snel voorwaarts of achterwaarts afspelen, met beeld	27
Het begin van een scène of muziekstuk zoeken	27
Afspelen hervatten	28
De onderbrekingspositie in het geheugen opslaan	28
Afspelen hervatten	28

Geavanceerde bediening Pagina 29

Afspelen vanaf een bepaalde plaats op een schijf	30
Een bepaald stuk in het DVD-menu zoeken	30
Een stuk zoeken in het menu van een video-CD met PBC-functie	30
Een bepaald stuk zoeken met behulp van de numerieke knoppen	31
Een gewenste selectie zoeken met ◀◀ of ▶▶	32

Een gewenst deel/spoor opgeven via het optievenster [CHAP. SEARCH/TRACK SEARCH]	32
Afspelen vanaf een bepaalde plaats in de huidige titel of het huidige spoor [TIME SEARCH]	33
Een scène zoeken via het scherm [DIGEST]	34
Speciale beeldafspeelfuncties	35
Beeldkaders een voor een weergeven	35
Stilstaande beeldkaders weergeven [STROBE]	35
Afspelen in slowmotion [SLOW]	35
In-/uitzoomen [ZOOM]	36
De afspelveelgorde wijzigen	37
Afspelen in de gewenste volgorde [PROGRAM]	37
Afspelen in willekeurige volgorde [RANDOM]	38
Het afspelen herhalen	39
De huidige selectie of alle sporen herhalen [REPEAT]	39
Een bepaald stuk herhalen [A-B REPEAT]	40

Het selecteren van een camerahoek van een DVD VIDEO-schijf	41
Een camerahoek selecteren vanuit het normale scherm [ANGLE]	41
Een camerahoek selecteren uit de Angle-lijst [ANGLE]	42
De taal van de ondertitels en van de geluidsopname veranderen	43
De taal van de ondertitels selecteren [SUBTITLE]	43
De audiotaal of het geluid veranderen [AUDIO]	44
Diverse functies	45
Beeldinstellingen wijzigen [VFP]	45
Een ruimte-effect simuleren [3D PHONIC]	46
De schijftijd controleren [TIME SELECT]	47
Een stilstaand beeldkader selecteren bij een DVD AUDIO-schijf [PAGE]	48
Een bonusgroep van een DVD AUDIO-schijf afspelen	49
De sampling-frequentie controleren	50
De helderheid van het informatievenster wijzigen	50

MP3-schijven afspelen Pagina 51

Informatie over MP3-schijven	51
Bediening	51
Basishandelingen	51
De gewenste groep of het gewenste spoor opgeven	52
Het afspelen herhalen	53

Aanvangsinstellingen Pagina 54

Voorkeuren instellen	54
Instellen van voorkeuren	54
Taal- en weergavevoorkeuren	54
Audio- en systeemvoorkeuren	56
Luidsprekerinstellingen	59
Afspelen voor minderjarigen beperken	61
De optie [PARENTAL LOCK] voor de eerste keer instellen	61
De [PARENTAL LOCK]-instellingen wijzigen	62
Parental Lock tijdelijk opheffen [PARENTAL LOCK]	63

Aanvullende informatie Pagina 64

Schijven onderhouden en hanteren	64
Verhelpen van problemen	65
Specificaties	66
Tabel met talen en hun afkortingen	Bijlage A
Landcodelijst voor Parental Lock	Bijlage B

Functies

U kunt met behulp van deze speler DVD VIDEO-schijven, DVD AUDIO-schijven, audio-CD's en video-CD's afspelen.

Afbeeldingfuncties

■ Speciale beeldafspeelfuncties

De speler bevat speciale beeldafspeelfuncties, waaronder Strobe (stroboscopische weergave), Frame-by-frame (beeldkaders een voor een weergeven), Zoom (inzoomen) en Slow-motion (weergave in slowmotion).

■ Hoekfunctie*

U kunt een gewenste hoek selecteren uit meerdere camerahoeken die zijn opgenomen op de DVD VIDEO-schijf.

■ VFP(Video Fine Processor)-functie

U kunt de beeldinstellingen aanpassen aan het type programmering, de beeldinstelling en/of persoonlijke voorkeur.

■ Toezicht voor ouders*

U kunt het afspelen van DVD VIDEO-schijven, waarop bijvoorbeeld veel geweld of seks voorkomt, beperken.

Audiofuncties

■ Digitale geluidswaergave van hoge kwaliteit

Deze speler biedt ondersteuning van DVD AUDIO-schijven, waaronder hoge sampling-frequenties tot een maximum van 192 kHz, lineair PCM multichannel-formaat tot een maximum van 24-bits resolutie en MLP, en de audioformaten voor DVD VIDEO-schijven, zoals Dolby Digital 5.1 ch., MPEG Multichannel en DTS.

• DOLBY DIGITAL

Een surround audio-formaat dat is geconfigureerd met zes kanalen. Aangezien het "sub-woofer"-kanaal, een van de zes kanalen, een reservekanaal is, wordt dit formaat "5.1-kanaalsysteem genoemd."

• DTS (Digital Theater Systems)

Een surround audio-formaat dat is geconfigureerd met zes (5.1) kanalen, net als Dolby Digital. Aangezien de mate van compressie lager is dan bij Dolby Digital, biedt dit een breder dynamisch bereik en betere scheiding.

• MPEG Multichannel

Een surround-audioformaat waarmee het versterkende 7.1-kanaalformaat (dat zelden wordt gebruikt in huishoudens) en het 5.1-kanaal kan worden verwerkt.

• MLP (Meridian Lossless Packing)

Een formaat voor DVD AUDIO met een mate van compressie rond de 2:1, waarbij het PCM-signaal volledig wordt hersteld met behulp van de MLP-decodeerder (vereist in alle DVD AUDIO-spelers). Dit formaat biedt ondersteuning tot een maximum van 192kHz/24-bits.

• Lineair PCM

Niet-gecomprimeerde, digitale audio, hetzelfde formaat dat wordt gebruikt voor CD's en door de meeste studio masters. DVD AUDIO biedt ondersteuning van 6 kanalen bij voorbeeldwaarden van 48/96/192 kHz (en 44.1/88.2/176.4 kHz) en voorbeeldgrootten van 16/20/24 bits, terwijl DVD VIDEO ondersteuning biedt van 2 kanalen bij voorbeeldwaarden van 48/96 kHz en voorbeeldgrootten van 16/20/24 bits. Audio-CD/video-CD is beperkt tot 2 kanalen, 44,1 kHz bij 16 bits.

■ Multichannel audio-uitvoer

Biedt multichannel (5.1) analoge audio-uitvoer en PCM/Bitstream digitale audio-uitvoer.

■ 3D PHONIC-functie

U kunt Virtual surround-geluid weergeven op een (stereo)systeem met 2 kanalen.

Overige functies

■ Ondertitels en geluidswaergave in verschillende talen*

U kunt een van de talen selecteren voor de ondertitels of voor het geluid die zijn opgenomen op de DVD VIDEO-schijf.

■ Bediening via een optievenster

Gebruiksvriendelijke optievensters maken het bedienen van de speler eenvoudig.

Functies met een (*) zijn alleen van toepassing op DVD VIDEO-schijven die de betreffende functie ondersteunen.

Bijgeleverde accessoires

- Audio/videokabel (x 1)

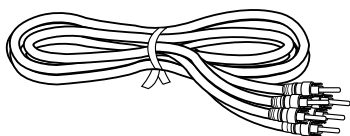

- S-videokabel (x 1)

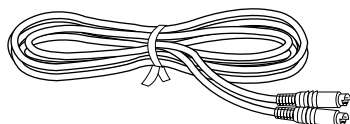

- Audiokabel (x 2)

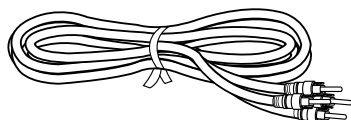

- Afstandsbediening (x 1)

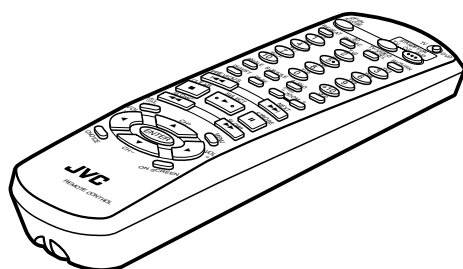

- R6P(SUM-3)/AA(15F)-batterijen (x 2)

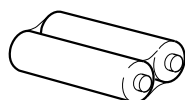

- Instructiehandleiding (x 1)

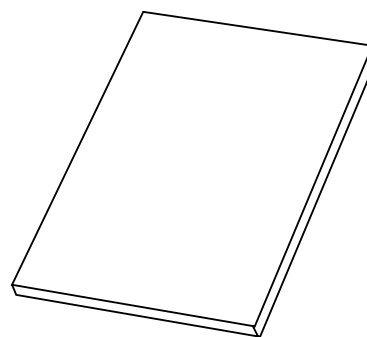

- Elektriciteitsnoer (x 1)

Over deze instructiehandleiding

- Deze instructiehandleiding is als volgt opgezet.
- U kunt met deze speler CD-R/RW-schijven afspelen die zijn opgenomen met het MP3-formaat (deze schijven worden in deze handleiding aangeduid als MP3-schijven).
- Zie het hoofdstuk "MP3-schijven afspelen" vanaf pagina pagina 51 voor instructies met betrekking tot MP3-schijven. De overige gedeelten in deze handleiding hebben geen betrekking op het afspelen van MP3-schijven.

Een camerahoek selecteren uit de Angle-lijst [ANGLE]



Deze symbolen geven de typen schijven aan waarop de bediening van toepassing is.

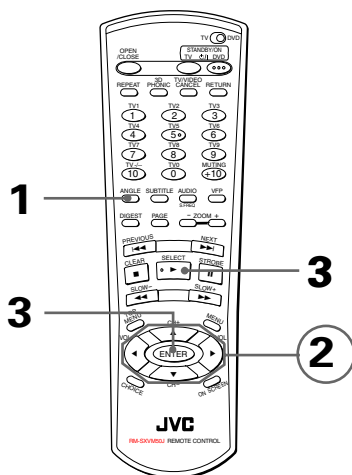

Het cijfer geeft de volgende procedurestappen aan waarbij de knoppen worden gebruikt. U kunt ook de overeenkomende knoppen op het voorpaneel van de speler gebruiken (indien aanwezig).

- Tijdens het afspelen van een DVD VIDEO-schijf

Het cijfer geeft de procedurestappen aan.

- 1 Druk op de ANGLE-knop en houd deze langer dan 1 seconde ingedrukt.

Op het televisiescherm wordt een lijst met maximaal negen camerahoeken weergegeven die op een schijf zijn opgenomen.

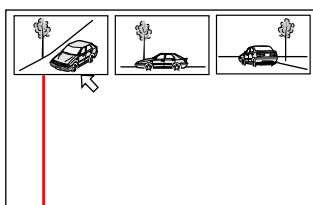

De geselecteerde camerahoek

- 2 Gebruik de CURSOR ▲/▼/◀/▶-knoppen om de gewenste hoek te selecteren.

- 3 Druk op de ENTER-knop of op ▶.

De speler begint met afspelen met de geselecteerde camerahoek op een volledig scherm.

De namen van de knoppen op de afstandsbediening (of op het voorpaneel van de speler) worden in hoofdletters weergegeven.

Andere relevante procedures, etc.

OPMERKINGEN

- Als in stap 1 op het televisiescherm wordt weergegeven:
De huidige scène is niet met verschillende camera's opgenomen.
- Tijdens deze procedure is het geluid gedempt.

Richtlijnen voor onderhoud en transport

Belangrijke waarschuwingen

De speler installeren

- Kies een vlakke, droge plaats waar de temperatuur niet onder de 5°C of boven de 35°C komt.
- Zorg dat de speler op voldoende afstand van de televisie staat.
- Zet de speler niet op een plaats die onderhevig is aan trillingen.

Elektriciteits snoer

- Raak het elektriciteits snoer niet met natte handen aan!
- Er is stroomtoevoer (3.0 W) zolang het elektriciteits snoer in het stopcontact zit.
- Wanneer u de stekker uit het stopcontact haalt, moet u nooit aan het snoer trekken maar aan de stekker zelf.

Storingen van de speler voorkomen

- De behuizing bevat geen onderdelen die door de gebruiker moeten worden onderhouden. Bij een eventuele storing haalt u de stekker uit het stopcontact en raadpleegt u de dealer.
- Doe geen metalen voorwerpen in de speler.
- Gebruik alleen schijven met een standaardvorm, andere verkrijgbare vormen kunnen de speler beschadigen.
- Gebruik geen schijf met plakband, lijm of andere bezegeling, dit kan de speler beschadigen.

Opmerking over auteursrechten

- Ga de auteursrechtelijke wetten van uw land na voordat u opneemt van DVD AUDIO-schijven, DVD VIDEO-schijven, audio CD's, video-CD's en MP3-schijven. Opnemen van auteursrechtelijk beschermd materiaal is mogelijk in overtreding met deze wetten.

Opmerking over het kopieerbeveiligingssysteem

- De DVD VIDEO-schijf is voorzien van een kopieerbeveiligingssysteem. Als u de speler rechtstreeks op een videorecorder aansluit, wordt het kopieerbeveiligingssysteem geactiveerd en kunt u het beeldmateriaal niet afspelen.

Veiligheidsmaatregelen

Vermijd vocht, water en stof

Zet de speler niet op een vochtige of stoffige plaats.

Vermijd hoge temperaturen

Zet de speler niet naast een verwarming of in de volle zon.

Als u met vakantie gaat

Als u voor langere tijd van huis bent, moet u de stekker uit het stopcontact halen.

Doe geen vreemde objecten in de speler

Zorg dat er geen metaaldraad, haarspelden, munten, enzovoort in de speler terecht komen.

Stop de ventilatiegaten niet dicht

Dichtstoppen van de ventilatiegaten kan schade aan de speler veroorzaken.

Onderhoud van de behuizing

Reinig de behuizing met een zachte doek en volg de relevante aanwijzingen voor gebruik van chemisch behandelde doeken. Gebruik geen benzol, verdunningsmiddelen of andere organische oplosmiddelen en desinfectiemiddelen. Deze kunnen vervorming of verkleuring veroorzaken.

Als er water in de speler komt

Schakel de stroom uit, haal de stekker uit het stopcontact en neem vervolgens contact op met de leverancier van wie u de speler hebt gekocht. Als de speler in deze staat wordt gebruikt, kan dit brand of elektrische schokken veroorzaken.

Dit product bevat auteursrechtelijke beveiligingstechnologie die wordt beschermd door aanvragen van bepaalde Amerikaanse octrooien en andere intellectuele eigendomsrechten die in het bezit zijn van Macrovision Corporation en andere eigenaren. Gebruik van deze auteursrechtelijke beveiligingstechnologie moet worden gemachtigd door Macrovision Corporation en is bestemd voor gebruik in huishoudens en voor andere beperkte doeleinden, tenzij met speciale toestemming van Macrovision Corporation. Reverse-engineering of demontage is verboden.

Vervaardigd in licentie van Dolby Laboratories. "Dolby", "MLP Lossless" en het dubbel-D-symbool zijn handelsmerken van Dolby Laboratories.

Vertrouwelijk ongepubliceerde materiaal.

© 1992-1998 Dolby Laboratories. Alle rechten voorbehouden.

Gemaakt onder licentie van Digital Theater Systems, Inc. US octrooinr. 5.451.942 en andere internationale octrooien, verstrekt of aangevraagd. "DTS" en "DTS Digital Surround" zijn handelsmerken van Digital Theater Systems, Inc.

© 1996 Digital Theater Systems, Inc. Alle rechten voorbehouden.

Namen van onderdelen en knoppen

Zie de pagina's tussen haakjes () voor meer informatie.

Voorpaneel

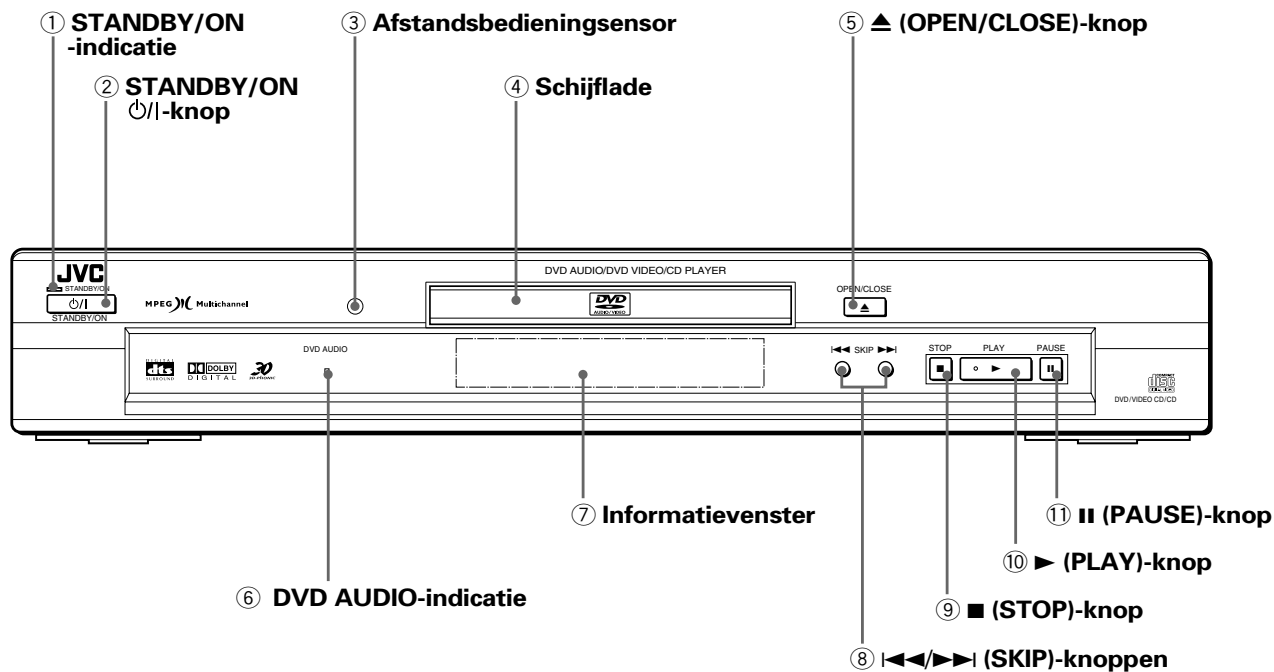

① STANDBY/ON-indicatie

Deze wordt rood verlicht als het elektriciteits snoer in het stopcontact zit en de speler in de Standby-modus staat. Als de speler wordt aangezet, wordt de STANDBY-indicatie groen verlicht.

② STANDBY/ON-knop (25)

Hiermee zet u de speler aan of uit (Standby).

③ Afstandsbedieningsensor (22)

Ontvangt signalen van de afstandsbediening.

④ Schijflade (25)

Hierin plaatst u de schijf.

⑤ (OPEN/CLOSE)-knop (25)

Hiermee opent en sluit u de schijflade.

⑥ DVD AUDIO-indicatie

Wordt verlicht als een DVD AUDIO-schijf wordt geplaatst.

⑦ Informatievenster (7)

Hiermee geeft u de huidige status van de speler weer.

⑧ (SKIP)-knoppen (27, 51)

Hiermee slaat u een deel, titel of spoor over. U kunt deze knop ook gebruiken om een pagina van een schermmenu te selecteren (bij video-CD's).

Door <<< of >>> ingedrukt te houden tijdens het afspelen, wordt de schijf snel vooruit of achteruit gespeeld (dit geldt niet voor MP3-schijven).

⑨ (STOP)-knop (26, 51)

Hiermee stopt u het afspelen.

⑩ (PLAY)-knop (26)

Hiermee start u het afspelen. U kunt deze knop ook gebruiken als een SELECT-knop voor de PBC-functie van video-CD's.

⑪ (PAUSE)-knop (26, 51)

Hiermee onderbreekt u het afspelen. Als u deze knop ingedrukt houdt, worden negen stilstaande beeldkaders weergegeven (STROBE-functie).

Informatievenster

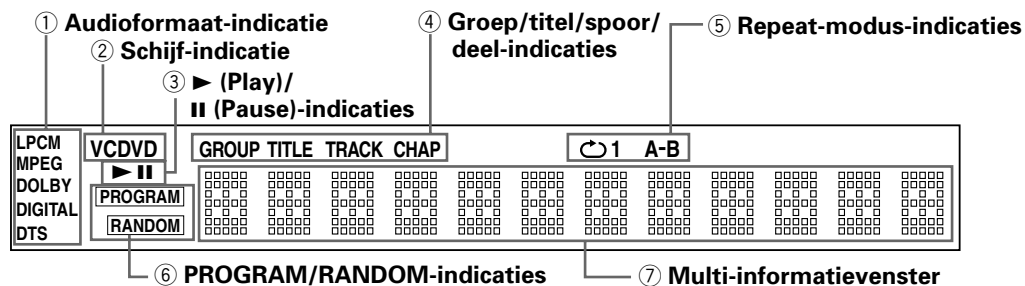

- | | |
|---|--|
| <p>① Audioformaat-indicatie
Hiermee wordt het formaat aangegeven van de schijf die momenteel wordt afgespeeld. Zie "Audioformaten" op pagina 14 voor meer informatie.</p> <p>② Schijf-indicatie
Hiermee wordt het type schijf in de lade aangegeven. Als de lade een DVD AUDIO-schijf of een DVD VIDEO-schijf bevat, wordt "DVD" verlicht. Als de lade een video-CD bevat, wordt "VCD" verlicht. Als de lade een audio-CD bevat, wordt "CD" verlicht.</p> <p>③ ▶ (Play)/⏸ (Pause)-indicaties
▶ of ⏸ wordt verlicht tijdens het afspelen of als het afspelen wordt onderbroken.
Geen van deze indicaties worden verlicht als het afspelen is gestopt.</p> | <p>④ Groep/titel/spoor/deel-indicaties
Een of meer indicaties worden verlicht, afhankelijk van de schijf die zich in de lade bevindt.</p> <p>⑤ Repeat-modus-indicaties
De toepasselijke indicatie wordt verlicht, afhankelijk van de huidige Repeat-modus.</p> <p>⑥ PROGRAM/RANDOM-indicaties
De toepasselijke indicatie wordt verlicht als de speler in de modus Program of Random afspelen staat.</p> <p>⑦ Multi-informatievenster
In dit venster worden de huidige groep/titel/spoor/deelnummers, de tijd en de statusinformatie weergegeven.</p> |
|---|--|

Achterpaneel

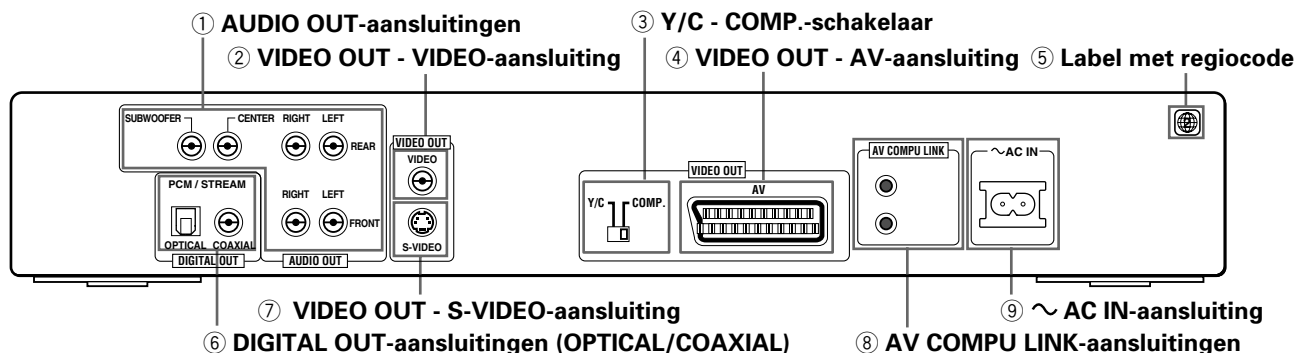

- | | |
|--|---|
| <p>① AUDIO OUT-aansluitingen (16, 18)
Uitvoer van de multichannel-signalen van een DVD AUDIO-schijf die is opgenomen in het lineaire PCM multichannel-formaat, of een DVD VIDEO-schijf die is opgenomen in het Dolby Digital surround-, DTS- en MPEG Multichannel-formaat. FRONT-aansluitingen voeren ook stereo analoge audiosignalen uit.</p> <p>② VIDEO OUT - VIDEO-aansluiting (16)
Uitvoer van een samengesteld videosignaal.
Als u deze aansluiting wilt gebruiken, moet de Y/C - COMP.-schakelaar zijn ingesteld op "COMP".</p> <p>③ Y/C - COMP.-schakelaar (16, 17)
Deze schakelaar moet correct worden ingesteld, conform het type videosignaal dat moet worden gebruikt. Voor signalen die worden verzonden via de VIDEO OUT - VIDEO-aansluiting, of de poort voor samengestelde of RGB signalen via de VIDEO OUT - AV-aansluiting, moet u de schakelaar op "COMP" zetten. Als u de VIDEO OUT - S-VIDEO-aansluiting of de poort voor Y/C signalen via de VIDEO OUT - AV-aansluiting gebruikt, moet u de schakelaar op "Y/C" zetten.</p> | <p>④ VIDEO OUT - AV-aansluiting (17)
De standaard 21-pins SCART-aansluiting voert video- en audiosignalen uit. Hiermee worden de samengestelde, Y/C (S-video) en RGB-videosignalen verwerkt. De Y/C - COMP.-schakelaar moet correct worden ingesteld, conform het gebruikte videosignaal.</p> <p>⑤ Label met regiocode (14)
Hiermee wordt de regiocode van de speler aangegeven.</p> <p>⑥ DIGITAL OUT-aansluitingen (OPTICAL/COAXIAL) (20)
Uitvoer van digitale audiosignalen. U kunt via het voorkeurmene het juiste signaaltype selecteren dat overeen moet komen met het externe apparaat waarmee verbinding wordt gemaakt. Zowel de OPTICAL- als de COAXIAL-aansluitingen zijn beschikbaar.</p> <p>⑦ VIDEO OUT - S-VIDEO-aansluiting (16)
Uitvoer van een S-videosignaal. Als u deze aansluiting wilt gebruiken, moet de Y/C - COMP.-schakelaar zijn ingesteld op "Y/C".</p> <p>⑧ AV COMPU LINK-aansluitingen
Deze aansluitingen zijn bijgeleverd voor toekomstig gebruik. Momenteel worden deze niet gebruikt.</p> <p>⑨ ~ AC IN-aansluiting (21)
Voor aansluiting op het stopcontact met behulp van het bijgeleverde elektriciteitsnoer.</p> |
|--|---|

Afstandsbediening

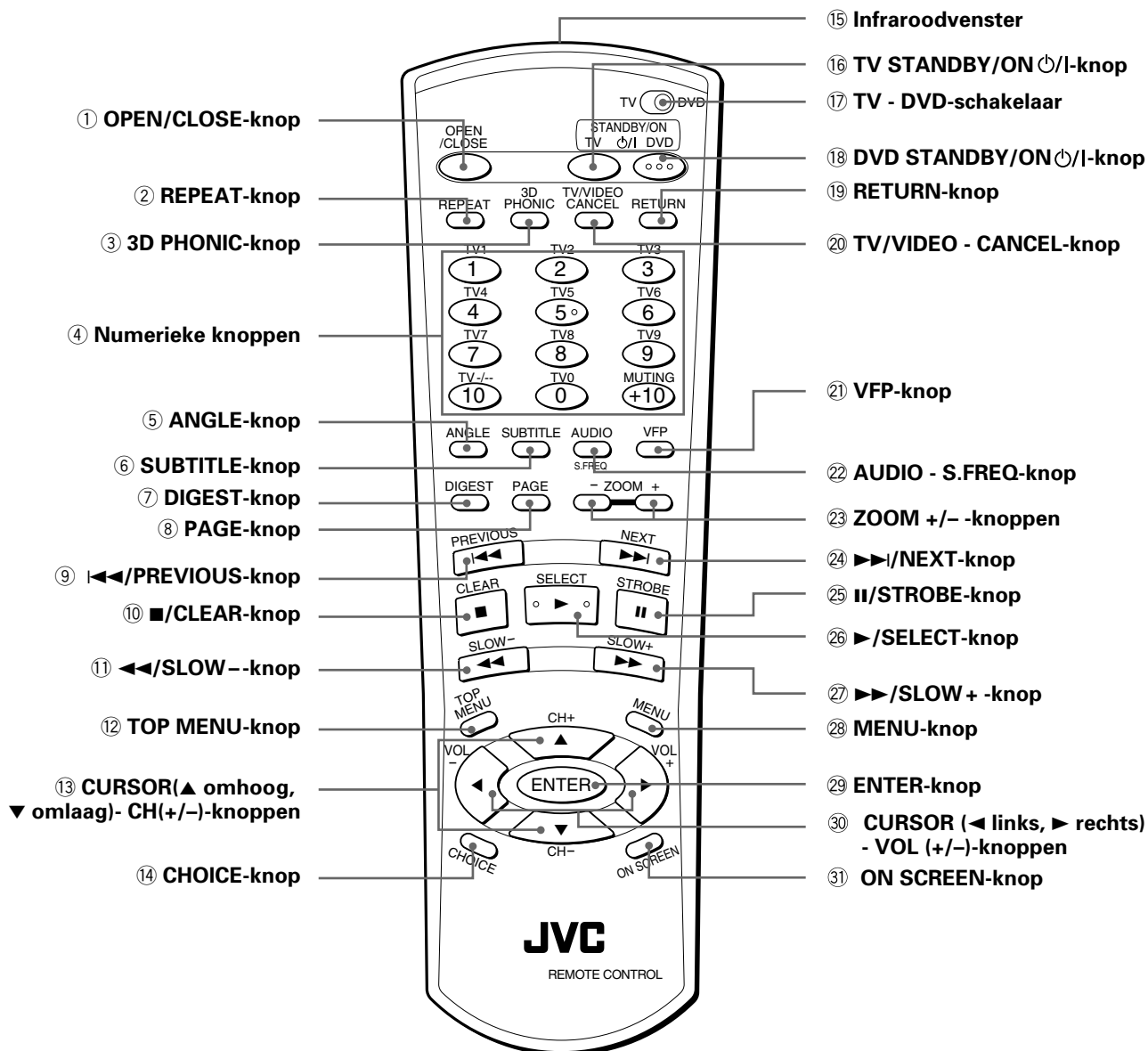

① **OPEN/CLOSE-knop (25)**

Hiermee opent en sluit u de schijflade.

② **REPEAT-knop (39, 53)**

Hiermee selecteert u de Repeat-modus.

③ **3D PHONIC-knop (46)**

Hiermee produceert u een gesimuleerd ruimte-effect.

④ **Numerieke knoppen (13, 23)**

Als de TV - DVD-schakelaar is ingesteld op DVD, kunt u met deze knoppen een titel-, deel-, spoor- of groepnummer opgeven. U kunt met deze knoppen ook een tijd invoeren voor de Time Search-functie en een deelnummer voor de Chapter Search-functie. Als de TV - DVD-schakelaar is ingesteld op TV, kunt u met deze knoppen een tv-kanaal kiezen en het geluid van de televisie dempen.

⑤ **ANGLE-knop (41, 42, 50)**

Hiermee kunt u tijdens het afspelen de camerahoek veranderen van een DVD VIDEO-schijf die is opgenomen via verschillende camerahoeken. Bovendien kunt u hiermee de helderheid van het informatievenster wijzigen.

⑥ **SUBTITLE-knop (43)**

Hiermee kunt u het ondertitelselectiemenu op het televisiescherm weergeven. U kunt hiermee ook de ondertiteling aan- of uitzetten (voor DVD VIDEO-schijven).

⑦ **DIGEST-knop (34)**

Hiermee worden de beginbeelden van elke titel, elk deel of spoor op het televisiescherm weergegeven (bij DVD VIDEO-schijven/video-CD's).













- ⑧ **PAGE-knop (48)**
Hiermee slaat u de B.S.P.-pagina (stilstaande beeldkaders) van een DVD AUDIO-schijf om.
- ⑨ **◀◀/PREVIOUS-knop (27, 32, 51)**
Hiermee slaat u (achterwaarts) een deel, titel, groep of spoor over. U kunt met deze knop ook een pagina van een menuscherm selecteren (bij DVD VIDEO-schijven/DVD AUDIO-schijven/video-CD's).
Als u deze knop tijdens het afspelen ingedrukt houdt, wordt versneld achterwaarts afgespeeld (geldt niet voor MP3-schijven).
- ⑩ **■/CLEAR-knop (26, 37, 51)**
Hiermee stopt u het afspelen. U kunt deze knop ook gebruiken om alle geprogrammeerde volgorden van afspelen te wissen.
- ⑪ **◀◀/SLOW--knop (27, 35)**
Als u deze knop tijdens het afspelen indrukt, wordt versneld achterwaarts afgespeeld (geldt niet voor MP3-schijven).
Als u deze knop indrukt terwijl de DVD VIDEO-schijf is onderbroken (Pause), wordt vertraagd achterwaarts afgespeeld.
- ⑫ **TOP MENU-knop (30)**
Hiermee wordt het bovenste menu van een DVD AUDIO-schijf of het titelmenu van een DVD VIDEO-schijf op het televisiescherm weergegeven.
- ⑬ **CURSOR (▲ omhoog, ▼ omlaag) - CH (+/-)-knoppen**
Als de TV - DVD-schakelaar is ingesteld op DVD, kunt u met deze knoppen een item selecteren in een menu of optievenster of de instelling van een item in een optievenster wijzigen.
In dat geval worden deze in de handleiding "CURSOR ▲/▼"-knoppen genoemd.
Als de TV - DVD-schakelaar is ingesteld op TV, kunt u met deze knoppen een tv-kanaal selecteren.
- ⑭ **CHOICE-knop (54)**
Hiermee wordt het optievenster op het televisiescherm weergegeven.
- ⑮ **Infraroodvenster (22)**
Richt dit venster naar de afstandsbedieningsensor op het voorpaneel als u knoppen indrukt.
- ⑯ **TV STANDBY/ON ⏻/I-knop (23)**
Hiermee zet u de televisie aan of uit (Standby).
- ⑰ **TV - DVD-schakelaar (13, 23, 29)**
Als de TV - DVD-schakelaar is ingesteld op "TV", kunt u met de numerieke knoppen, de CURSOR-knoppen en de TV/VIDEO - CANCEL-knoppen de televisie bedienen.
Als de TV - DVD-schakelaar is ingesteld op "DVD", kunt u met deze buttons de speler bedienen.
- ⑱ **DVD STANDBY/ON ⏻/I-knop (25)**
Hiermee zet u de speler aan of uit (Standby).
- ⑲ **RETURN-knop (31)**
Hiermee keert u terug naar het vorige menu (bij video-CD's).
- ⑳ **TV/VIDEO - CANCEL-knop (23, 29)**
Hiermee schakelt u over naar TV-invoermodus als de TV - DVD-schakelaar is ingesteld op TV.
Met deze knop wordt de laatste selectie van het programma geannuleerd als de TV - DVD-schakelaar is ingesteld op DVD.
- ㉑ **VFP-knop (45)**
Als u op deze knop drukt, wordt het VFP (Video Fine Processor) -venster weergegeven waarin u de beeldinstellingen kunt selecteren of wijzigen.
- ㉒ **AUDIO - S.FREQ-knop (44, 50)**
Hiermee selecteert u het geluid (bij DVD AUDIO-schijven/DVD VIDEO-schijven/video-CD's).
Als u tijdens het afspelen langer dan één seconde op deze knop drukt, wordt korte tijd de huidige sampling-frequentie weergegeven in het informatievenster.
- ㉓ **ZOOM +/- -knoppen (36)**
Hiermee zoomt u in en uit, zodat u een close-up van het beeld kunt bekijken (bij DVD VIDEO-schijven/video-CD's).
- ㉔ **▶▶/NEXT-knop (27, 32, 51)**
Hiermee slaat u (voorwaarts) een deel, titel, groep of spoor over. U kunt met deze knop ook een pagina van een menuscherm selecteren (bij DVD VIDEO-schijven/DVD AUDIO-schijven/video-CD's).
Als u deze knop tijdens het afspelen ingedrukt houdt, wordt versneld voorwaarts afgespeeld (geldt niet voor MP3-schijven).
- ㉕ **II/STROBE-knop (26, 35, 51)**
Hiermee onderbreekt u het afspelen. Als u deze knop ingedrukt houdt, worden negen stilstaande beeldkaders weergegeven (STROBE-functie).
Als u deze knop indrukt terwijl het afspelen is onderbroken, worden de stilstaande beeldkaders een voor een weergegeven.
- ㉖ **▶/SELECT-knop (26, 30)**
Hiermee start u het afspelen. U kunt deze knop ook gebruiken als een SELECT-knop voor de PBC-functie van video-CD's.
- ㉗ **▶▶/SLOW+knop (27, 35)**
Als u deze knop tijdens het afspelen indrukt, wordt versneld achterwaarts afgespeeld (geldt niet voor MP3-schijven).
Als u deze knop indrukt terwijl de DVD VIDEO of video-CD is onderbroken (Pause), wordt vertraagd voorwaarts afgespeeld.
- ㉘ **MENU-knop (30)**
Hiermee geeft u het menu van een DVD-schijf weer op het televisiescherm.
- ㉙ **ENTER-knop**
Hiermee voert u het geselecteerde item in een menu of optievenster uit.
- ㉚ **CURSOR (◀ links, ▶ rechts) - VOL (+/-)-knoppen**
Als de TV - DVD-schakelaar is ingesteld op DVD, kunt u met deze knoppen een item selecteren in een menu of optievenster of de instelling van een item in een optievenster wijzigen.
In dat geval worden deze in de handleiding "CURSOR ◀/▶"-knoppen genoemd.
Als de TV - DVD-schakelaar is ingesteld op TV, kunt u met deze knoppen het geluidsvolume van de televisie regelen.
- ㉛ **ON SCREEN-knop**
Hiermee geeft u een toepasselijk optievenster weer op het televisiescherm voor het instellen van geavanceerde functies voor de huidige schijf.

Basistechnieken

Optievensters

U kunt voorkeuren instellen en geavanceerde afspeelfuncties uitvoeren via diverse optievensters, bijvoorbeeld via de menu's Opening, Preference, Speaker setting, Parental Lock en Control.

Basisbediening in optievensters

- U kunt  verplaatsen met de CURSOR /// - knoppen om items te selecteren.
- Met een item als  kunt u de instelling wijzigen met de CURSOR /-knoppen als  op het item staat.
- Items van het type  worden uitgevoerd als u  op het item plaatst en op de ENTER-knop drukt.
- De bewerking die moet worden uitgevoerd, wordt in het berichtveld weergegeven volgens het item waarnaar door  wordt gewezen.
- Getallen voert u in met de numerieke knoppen.
- Sommige functies worden geactiveerd als u op de ENTER-knop drukt nadat u de vereiste invoer hebt opgegeven.

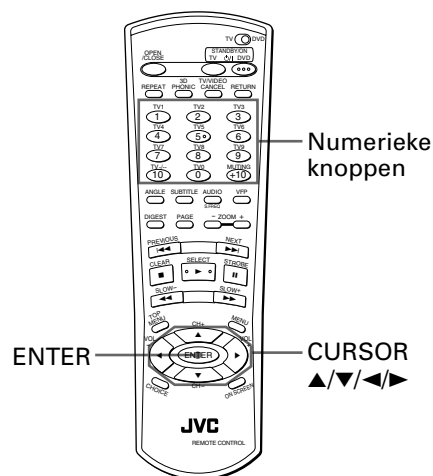

Openingsvenster

In sommige gevallen wordt automatisch een openingsvenster weergegeven (zonder dat u op een knop drukt).

Het venster rechts wordt weergegeven als u de speler aanzet zonder dat u een schijf hebt geplaatst.



Een van de vensters rechts wordt weergegeven als een schijf wordt ingesteld en wordt gestopt. Bij schijven die geen beelden bevatten (zoals een audio-CD), wordt het openingsvenster niet weergegeven nadat het afspelen is gestart.

(Voor DVD AUDIO)



(Voor DVD VIDEO)



(Voor audio-CD)

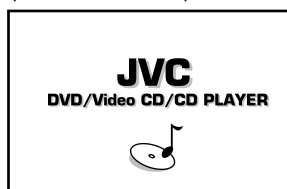

(Voor video-CD)



PREFERENCE (1, 2) en SPK.SETTING (luidsprekerinstelling)-vensters (zie pagina 54)

U kunt via deze vensters voorkeuren instellen.

- **Het venster PREFERENCE 1/PREFERENCE 2/ SPK.SETTING weergeven**
 - 1 Als een DVD VIDEO-schijf is ingesteld en gestopt of als geen schijf is geplaatst, drukt u op de CHOICE-knop.
 - 2 Als u het venster wilt selecteren, verplaatst u naar de gewenste tab met behulp van de CURSOR- en de SPK.SETTING-**knoppen**.

(PREFERENCE1)

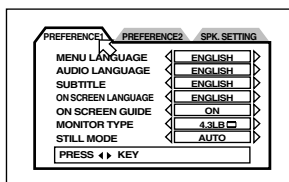

(PREFERENCE2)

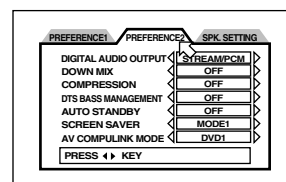

(SPK. SETTING)

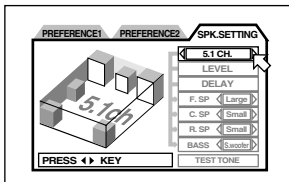

PARENTAL LOCK-venster (zie pagina 61)

Via dit venster kunt u het toezicht voor ouders instellen.

- **Het venster PARENTAL LOCK weergeven**
Als geen schijf is geplaatst of een DVD VIDEO-schijf is gestopt, drukt u op de ENTER-knop terwijl u gelijktijdig **knop** ingedrukt houdt.

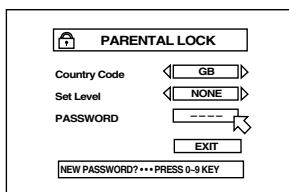

DVD CONTROL (voor DVD VIDEO)-venster

Via dit venster kunt u diverse functies voor het afspelen van DVD VIDEO-schijven selecteren en instellen. Dit venster is alleen beschikbaar tijdens het afspelen van DVD VIDEO-schijven.

- **Het venster DVD VIDEO CONTROL weergeven**
Druk op de ON SCREEN-knop tijdens het afspelen van een DVD VIDEO-schijf.

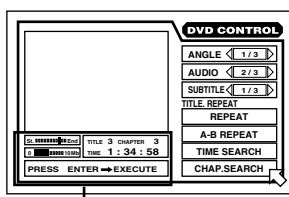

Huidige, relatieve positie van de titel (St: start, End: einde) Huidig titelnummer Huidig deelnummer
 0 00000000 00 End TITLE 3 CHAPTER 3
 0 00000 10 Mb TIME 1 : 34 : 58
 Overdrachtsnelheid Verstreken tijd vanaf het begin van de huidige titel

DVD CONTROL (voor DVD AUDIO)-venster

Via dit venster kunt u diverse functies voor het afspelen van DVD AUDIO-schijven selecteren en instellen. Er zijn twee typen DVD AUDIO CONTROL-vensters beschikbaar. Het ene venster wordt weergegeven tijdens het afspelen van beelden in combinatie met audio; het andere venster wordt weergegeven tijdens het afspelen van alleen audio of als de schijf is gestopt.

- **Het venster DVD AUDIO CONTROL weergeven**
Druk op de knop ON SCREEN als een DVD AUDIO-schijf is geplaatst. Een van de bovenstaande vensters wordt weergegeven, afhankelijk van de inhoud van de schijf en de status van de speler.

(Tijdens het weergeven van beelden in combinatie met audio)

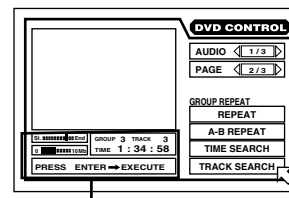

Huidige, relatieve positie van de titel (St: start, End: einde) Huidig groepsnummer Huidig spoornummer
 0 00000000 00 End GROUP 3 TRACK 3
 0 00000 10 Mb TIME 1 : 34 : 58
 Overdrachtsnelheid Verstreken tijd vanaf het begin van de huidige groep

(Tijdens het afspelen van alleen audio of als de speler is gestopt)

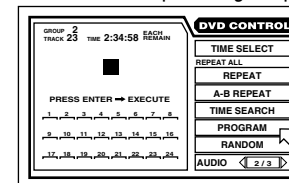

CD CONTROL-venster

Via dit venster kunt u diverse functies voor het afspelen van audio-CD's selecteren en instellen.

- **Het venster CD CONTROL weergeven**

Druk op de knop ON SCREEN als een audio-CD is geplaatst.

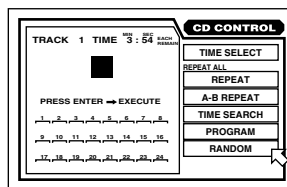

VCD CONTROL-venster

Er zijn twee typen VCD CONTROL-vensters beschikbaar. Het venster rechts is alleen beschikbaar tijdens het afspelen van een video-CD.

Als een video-CD is gestopt, wordt een venster weergegeven dat lijkt op het CD CONTROL-venster.

- **Het venster VCD CONTROL weergeven**

Druk op de knop ON SCREEN als een video-CD is geplaatst. Het bijbehorende venster wordt weergegeven, afhankelijk van de status van de speler.

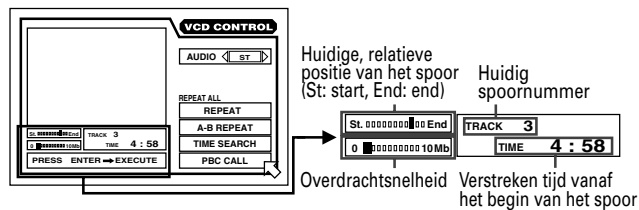

MP3 CONTROL-venster (zie pagina 51)

Het venster rechts wordt weergegeven als een MP3-schijf is geplaatst. U kunt de gewenste groep selecteren die u wilt afspelen.

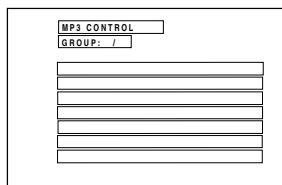

Voorkomen dat het beeldscherm inbrandt [SCREEN SAVER]

Een televisiescherm kan soms inbranden als één statisch beeld langere tijd wordt weergegeven. Om dit te voorkomen, wordt de schermbeveiligingsfunctie van de speler automatisch geactiveerd als het beeld (bijvoorbeeld een optievenster of menu) langer dan vijf minuten stilstaat.

- Druk op een knop op de afstandsbediening of op de speler om de schermbeveiliging uit te schakelen en het vorige venster weer te geven.
- U kunt kiezen uit verschillende schermbeveiligingen (zie pagina 58).
- De schermbeveiligingsfunctie is niet ingeschakeld tijdens het afspelen van een audio-CD/MP3-schijf of na het stoppen van een audio-CD/MP3-schijf.

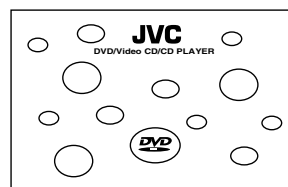

Hulpsymbolen op het scherm

Tijdens het afspelen van een DVD VIDEO-schijf kunnen symbolen over het beeld worden weergegeven. De betekenis van deze symbolen is als volgt:



: Wordt weergegeven aan het begin van een scène die vanuit verschillende hoeken is opgenomen. (Zie pagina 41.)





: Wordt weergegeven aan het begin van een scène die is opgenomen met verschillende audiotalen. (Zie pagina 44.)



: Wordt weergegeven aan het begin van een scène die is opgenomen met verschillende ondertitels (talen). (Zie pagina 43.)

U kunt deze symbolen verbergen via de voorkeurstellingen die worden beschreven op pagina 55.

Het symbool voor ongeldige handelingen

Als u op een knop drukt waarvan de functie niet door de speler wordt aanvaard, wordt op het televisiescherm  weergegeven. Ook als  niet op het scherm wordt weergegeven, kan een bepaalde handeling ongeldig zijn.

Sommige handelingen worden wellicht niet toegestaan. Bij bepaalde schijven is het snel voorwaarts of achterwaarts afspelen of in slow motion afspelen bijvoorbeeld niet toegestaan.

De numerieke knoppen gebruiken

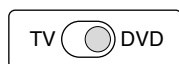

De functie van de numerieke knoppen is afhankelijk van de instelling van de TV - DVD-schakelaar. Als deze is ingesteld op TV, kunt u de knoppen gebruiken om een tv-kanaal te kiezen (zie pagina 23). Als deze is ingesteld op DVD, kunt u de knoppen gebruiken om een spoor/titel/groep te kiezen of een schijftijd of deelnummer op te geven.

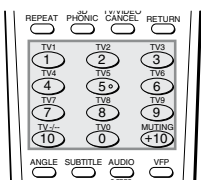

Een spoor-/titel-/groepnummer selecteren

- **Een nummer tussen 1 en 10 selecteren**
Druk op de overeenkomstige knop voor het nummer.
- **Een nummer boven de 10 selecteren**
Gebruik de +10-knop.

Voorbeelden:

13 selecteren +10 → 3
34 selecteren +10 → +10 → +10 → 4
40 selecteren +10 → +10 → +10 → 10

Een tijd of deelnummer invoeren

De wijze waarop een tijd voor de Time Search-functie of een deelnummer voor de Chapter Search-functie wordt ingevoerd, is anders dan hierboven is aangegeven. Zie de desbetreffende gedeelten in deze handleiding voor meer informatie.

* Voor het selecteren van een spoor of een groep op een MP3-schijf, moet u een andere methode gebruiken. Zie het desbetreffende gedeelte in deze handleiding voor meer informatie.

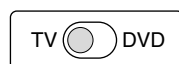

Een tv-kanaal selecteren

Druk op de overeenkomstige numerieke knoppen. Zie pagina 23 en 24 voor meer informatie.

Informatie over schijven

Afspeelbare typen schijven

Hieronder volgen voorbeelden van schijven die wel en niet kunnen worden afgespeeld:

Afspeelbare schijven

DVD AUDIO-schijf	DVD VIDEO-schijf	Video-CD	Audio-CD
		 	

Het DVD-logo is een handelsmerk.

- CD-R- en CD-RW-schijven die zijn opgenomen in audio-CD- of MP3-formaat kunnen in principe worden afgespeeld. Het is echter mogelijk dat sommige schijven niet kunnen worden afgespeeld als gevolg van de schijfeigenschappen of de opnameomstandigheden.
- DVD VIDEO-spelers en DVD VIDEO-schijven hebben een eigen regiocodenummer. Deze speler kan alleen DVD VIDEO-schijven afspelen waarvan de regiocodenummers een "2" bevatten.

Voorbeelden van afspeelbare DVD VIDEO-schijven:



Deze speler biedt ondersteuning van het PAL-systeem.

Niet-afspeelbare schijven

DVD-ROM-, DVD-RAM-, DVD-R-, DVD-RW-, CD-ROM-, PHOTO CD-, CD-EXTRA-, CD-G-, CD-TEXT-schijven

- Het afspelen van een schijf die voorkomt in de lijst "Niet-afspeelbare schijven" kan ruis veroorzaken en de luidsprekers beschadigen.
- Deze speler kan audio afspelen die is opgenomen op CD-G-, CD-EXTRA- en CD-TEXT-schijven.

Audioformaten

Schijven kunnen met verschillende audioformaten worden opgenomen, zoals hieronder staat aangegeven. De bijbehorende indicatie in het informatievenster wordt verlicht als een schijf wordt afgespeeld.

Indicatie	Audioformaat
LPCM*	Lineaire PCM
MPEG	MPEG Multichannel
DOLBY DIGITAL	Dolby Digital
DTS	DTS (Digital Theater Systems)

* Bij het afspelen van een DVD AUDIO-schijf die is opgenomen met MLP (Meridian Lossless Packing; een audiocompressiesysteem dat het PCM-signaal volledig kan herstellen), wordt het signaal herkend als lineair PCM-signaal, maar licht er geen indicatie op in het informatievenster.

Bij sommige formaten en/of afhankelijk van de instelling "DIGITAL AUDIO OUTPUT" van de speler, worden digitale audiosignalen niet altijd via de DIGITAL OUT-aansluitingen op de speler op dezelfde manier uitgevoerd als op de schijf is opgenomen.

Zie "DIGITAL AUDIO OUTPUT" op pagina 56 voor meer informatie.

Indeling van een schijf

Een DVD VIDEO-schijf bestaat uit "titels" en elke titel kan zijn opgedeeld in een aantal "delen". Als een DVD VIDEO-schijf bijvoorbeeld een aantal films bevat, heeft elke film een eigen titelnummer en elke film kan in een aantal delen zijn opgedeeld. Bij een DVD VIDEO KARAOKE-schijf heeft elk lied meestal een eigen titelnummer, maar is niet opgedeeld in delen. Een DVD AUDIO-schijf bestaat uit "groepen" en elke groep bestaat uit "sporen". Sommige DVD AUDIO-schijven bevatten tevens een "bonusgroep" die kan worden afgespeeld door het invoeren van het "sleutelnummer" (een soort wachtwoord). Meestal is de inhoud van een "bonusgroep" niet voor iedereen toegankelijk. Overigens bevatten de meeste DVD AUDIO-schijven naast audio ook nog andere informatie, zoals stilstaande beeldkaders, films en tekst. Een audio-CD of video-CD bestaat enkel uit "sporen."

(Voorbeeld: DVD VIDEO-schijf)

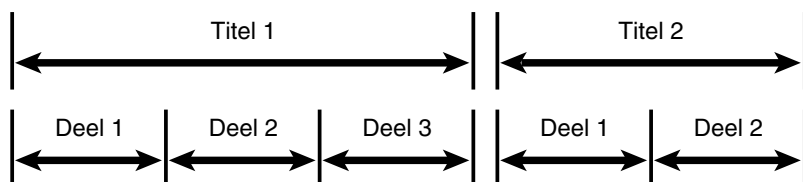

(Voorbeeld: DVD AUDIO-schijf)

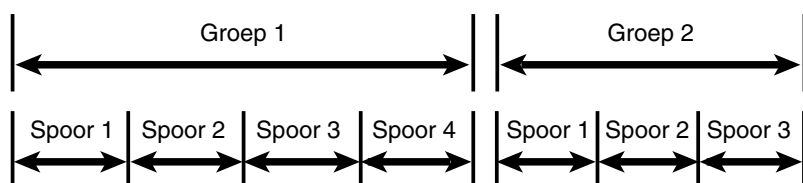

(Voorbeeld: audio-CD/video-CD)

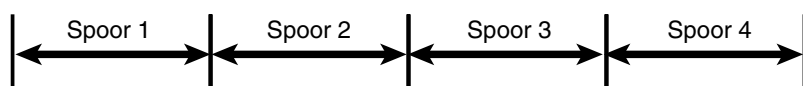

Aansluitingen

*In de volgende beschrijving kan "televisie" worden vervangen door "monitor" of "projector".

*Voordat u de speler gebruikt, moet u deze op een televisie of versterker aansluiten.

Voordat u de speler aansluit

- **Zorg dat u het elektriciteitsnoer niet aansluit voordat alle andere verbindingen gemaakt zijn.**
- Lees de instructies van de onderdelen die u wilt aansluiten zorgvuldig door; de namen van de onderdelen kunnen soms verschillen.

De audio- en video-invoer aansluiten op een televisie

U kunt de speler gebruiken door deze eenvoudig op een televisie aan te sluiten. Voor een betere geluidskwaliteit kunt u de AUDIO OUT-stekkers aansluiten op een audioinstallatie. (Zie de volgende pagina's.)

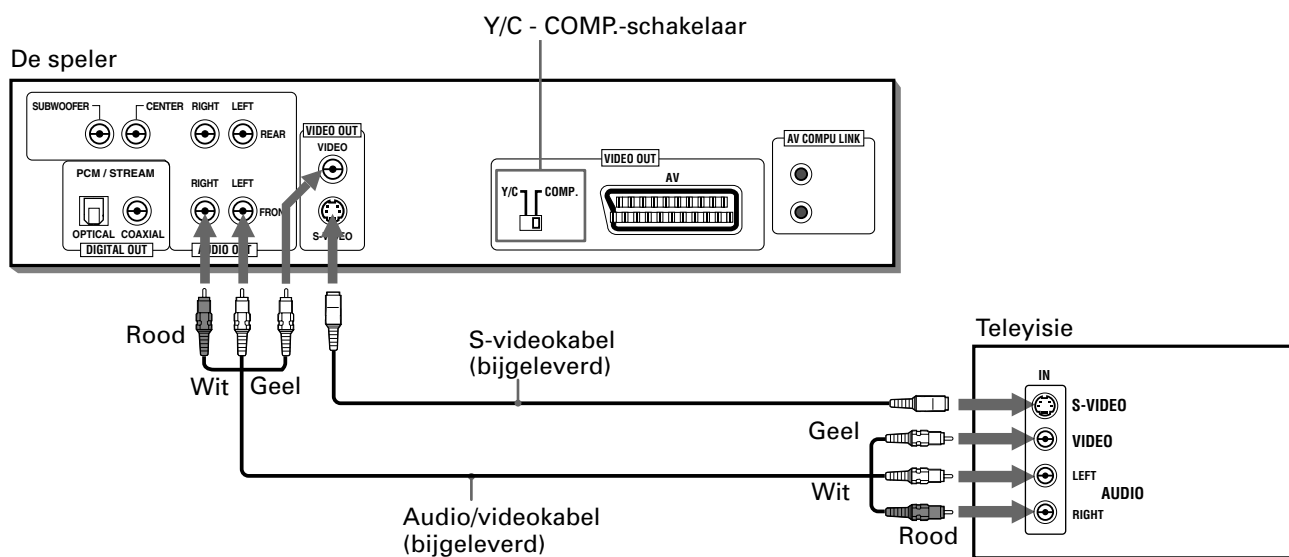

Sluit de speler met de bijgeleverde audio- en videokabels aan op een televisie met stereo audio- en video-invoerpunten.

- Als de televisie een mono audio-invoerpunt heeft in plaats van een stereo-invoerpunt, moet u hiervoor een audiokabel gebruiken die stereo audio-invoer omzet in mono (niet bijgeleverd).
- Voor hogere beeldkwaliteit moet een televisie met een S-video-invoerpunt, naast de standaardvideoaansluiting, op het S-VIDEO-uitvoerpunt van de speler worden aangesloten met de bijgeleverde S-videokabel. Als u de VIDEO-aansluitingen wilt gebruiken, moet de Y/C - COMP.-schakelaar zijn ingesteld op "COMP.". Als u de S-VIDEO-aansluitingen wilt gebruiken, moet de Y/C - COMP.-schakelaar zijn ingesteld op "Y/C".

OPMERKINGEN

- Sluit de speler aan op een PAL-tv of multiscan-tv.
- Als u de audio-aansluiting maakt via de FRONT (LEFT en RIGHT)-aansluitingen, moet u "DOWN MIX" in "PREFERENCE 2" instellen op "Lo/Ro" en de Speaker-instelling in "SPK. SETTING" moet worden ingesteld op "2 CH." (zie pagina 57 en 59).
- Sluit VIDEO OUT van de speler rechtstreeks aan op de video-invoer van de televisie. Als u VIDEO OUT via een videorecorder op een televisie aansluit, levert dit bij het afspelen van beschermde CD's soms problemen op met de monitor.

Aansluiten op een televisie met een SCART-verbinding

U kunt de speler gebruiken door deze eenvoudigweg op een televisie aan te sluiten met een 21-pins SCART-kabel. Voor een betere geluidskwaliteit kunt u de audio-uitvoer aansluiten op een audio-installatie.

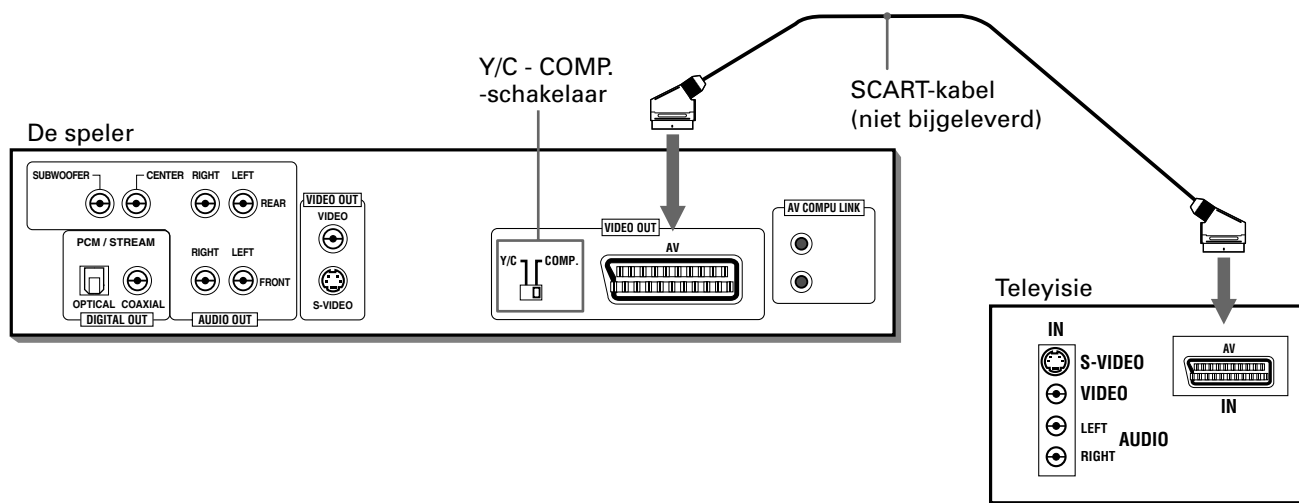

De stand van de Y/C - COMP.-schakelaar is afhankelijk van de signalen die uw televisie kan ontvangen.

- Als de televisie alleen een samengesteld videosignaal kan ontvangen, zet u de schakelaar op "COMP."
- Als de televisie Y/C-signalen kan ontvangen, zet u de schakelaar op "Y/C" voor een hogere beeldkwaliteit.
- Als de televisie RGB-signalen kan ontvangen, zet u de schakelaar op "COMP." voor een hogere beeldkwaliteit.

OPMERKING

- Sluit de speler aan op een PAL-tv of multiscan-tv.
- Als u de audio-aansluiting maakt via de SCART-aansluiting, moet u DOWN MIX op de pagina PREFERENCE 2 in het voorkeursmenu instellen op Lo/Ro en de SPK. SETTING" op "2 CH." (zie pagina 57 en 59).

Aansluiten op een audioversterker of -ontvanger

U kunt een betere geluidskwaliteit bereiken door de audio-uitvoer aan te sluiten op uw versterker of ontvanger.

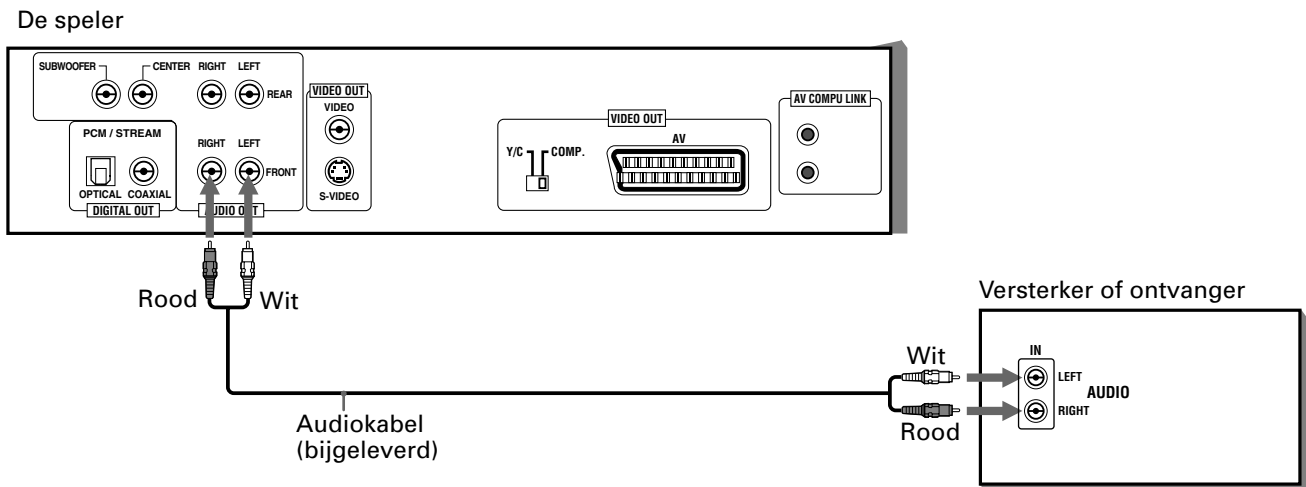

- Sluit de AUDIO OUT (FRONT LEFT/RIGHT) van de speler aan op een willekeurige line level-invoer (zoals AUX, DVD, CD, enzovoort.) van een audioversterker of -ontvanger.

OPMERKING

- Als u de speler gebruikt in combinatie met een stereoversterker of -ontvanger, moet u "DOWN MIX" in "PREFERENCE 2" instellen op "Lo/Ro" en de Speaker-instelling in "SPK. SETTING" op "2 CH." (zie pagina 57 en 59).

Aansluiten op een versterker/ontvanger met 5.1-kanaalinvoer

De speler ondersteunt het lineaire PCM multichannel-formaat van DVD AUDIO en kan multichannel audio-uitvoersignalen van de 6 Analog AUDIO OUT-aansluitingen verzenden. Bovendien bevat de speler DTS-, Dolby Digital- en MPEG Multichannel-decodeerders. U kunt dus genieten van elk type surround-geluid van hoge kwaliteit door de speler aan te sluiten op een versterker/ontvanger met 5.1-kanaalinvoer. Sluit de Analoge AUDIO OUT-aansluitingen van de speler met de bijgeleverde audiokabels aan op de 5.1-kanaalinvoerpunten of een versterker of ontvanger.

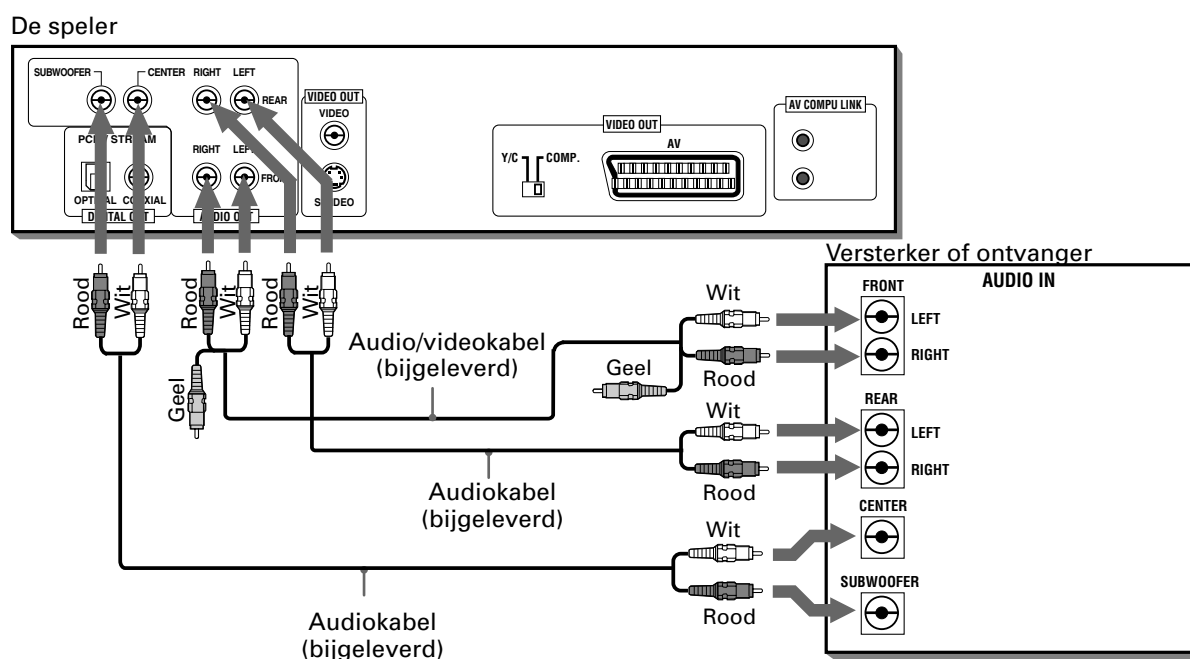

- Controleer of de juiste verbindingen zijn gemaakt. De volgorde van de 5.1-kanaalinvoerpunten verschillen per speler.

OPMERKING

- Als u de 5.1-kanaal-uitvoerpunten op de speler gebruikt, moet u "DOWN MIX" bij "PREFERENCE 2" in het optievenster instellen op "OFF" en "5.1 CH." of "EXPERT" selecteren bij "SPK.SETTING" in het optievenster. Als "EXPERT" is geselecteerd, kunt u de audio-uitvoerbalans van de luidsprekers regelen (zie pagina 57 en 59).

Audioapparatuur met digitale invoer aansluiten

U kunt de geluidskwaliteit verbeteren door de DIGITAL OUT-aansluitingen op de speler (OPTICAL of COAXIAL) met een (niet bijgeleverd) digitale kabel aan te sluiten op de digitale invoer van een versterker, MD, enzovoort. Hiermee wordt het digitale stereosignaal van een schijf rechtstreeks overgebracht. Voor hoge kwaliteit geluidswaergave met ruimte-effect kunt u de speler met een digitale kabel aansluiten op een Dolby Digital, DTS of MPEG Multichannel-decodeerder of een versterker met een integrale decodeerder.

Als u een digitale verbinding hebt gemaakt, wordt aangeraden ook een analoge verbinding te maken omdat (afhankelijk van het type schijf) het mogelijk is dat geen signaal wordt uitgevoerd via de DIGITAL OUT.

De speler

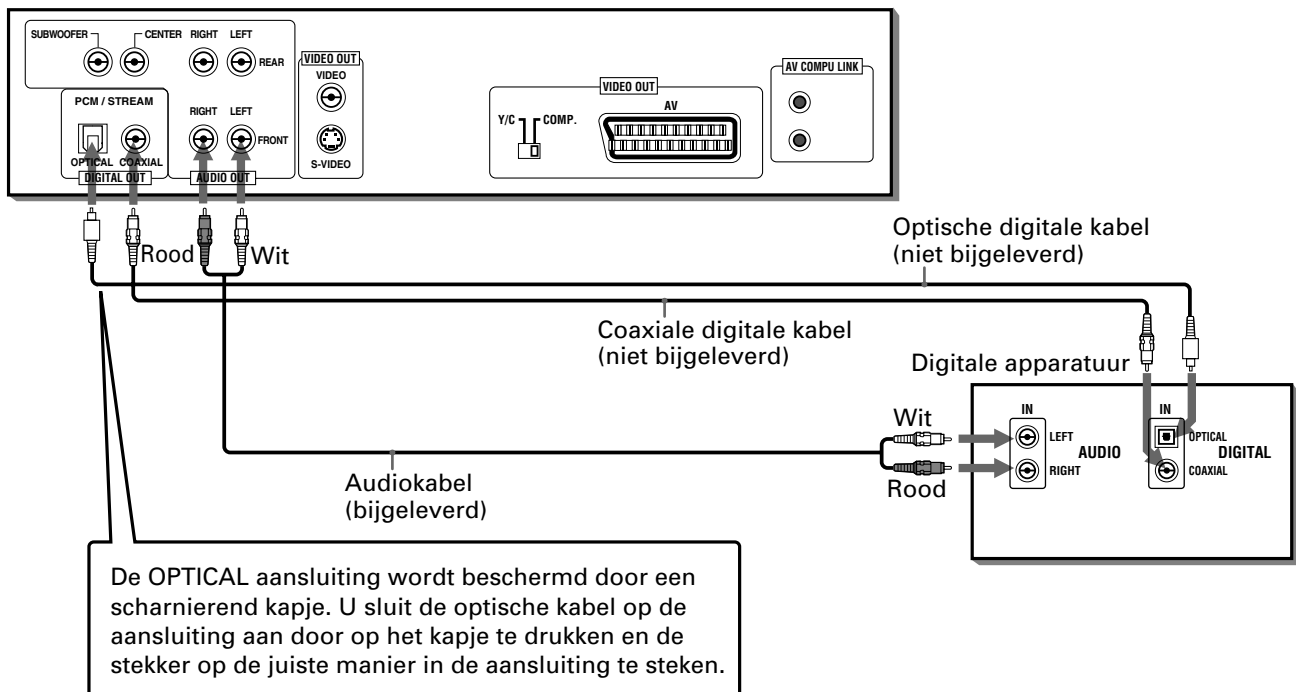

- Voor een digitale verbinding sluit u de DIGITAL uitvoer van de speler (OPTICAL of COAXIAL) aan op de digitale invoer van een audioapparaat met behulp van een (niet bijgeleverde) digitale kabel.

OPMERKINGEN

- Als u de DIGITAL OUT van de speler aansluit op digitale audioapparatuur moet u, vóór gebruik, de instelling "DIGITAL AUDIO OUTPUT" bij "PREFERENCE 2" in het optievenster op de juiste wijze instellen. Bij onjuiste instelling van "DIGITAL AUDIO OUTPUT" wordt een sterk storingssignaal geproduceerd dat uw luidsprekers kan beschadigen. Zie "DIGITAL AUDIO OUTPUT" op pagina 56.
- Als u de DIGITAL-uitvoer van de speler aansluit op een Dolby Digital- of DTS-decodeerder (of een versterker met ingebouwde decodeerder) voor surround-geluid, is de instelling "COMPRESSION" bij "PREFERENCE 2" in het optievenster en alle instellingen bij "SPK. SETTING" ongeldig. Stel de juiste audio-instellingen in voor de decodeerder.

Het elektriciteitsnoer aansluiten

Sluit, als alle audio/video-aansluitingen zijn gemaakt, de kleine stekker van het bijgeleverde elektriciteitsnoer aan op de AC IN-aansluiting van de speler en plaats vervolgens het andere eind in het stopcontact. Controleer of alle stekkers stevig vastzitten. De STANDBY/ON-indicatie wordt verlicht en de installatie van de speler is voltooid.

⚠ Waarschuwing

- Haal de stekker uit het stopcontact als u de speler langere tijd niet gebruikt.
- Haal de stekker uit het stopcontact voordat u de speler schoonmaakt.
- Haal de stekker uit het stopcontact voordat u de speler verplaatst.
- Raak de stekker niet met natte handen aan.
- Trek niet aan het elektriciteitsnoer als u de stekker uit het stopcontact haalt; dit kan beschadiging van het snoer en brand, elektrische schokken of andere ongelukken veroorzaken.

⚠ Voorzorgsmaatregel

- Zorg dat het elektriciteitsnoer niet wordt beschadigd, verdraaid of verbogen; dit kan brand, elektrische schokken en andere ongelukken veroorzaken.
- Gebruik alleen het bijgeleverde elektriciteitsnoer, om ongelukken en schade door gebruik van een ongeschikt elektriciteitsnoer te voorkomen. Neem contact op met de leverancier voor een nieuw snoer als het snoer beschadigd is.
- Zet geen zware voorwerpen, of de speler, op het elektriciteitsnoer; dit kan brand, elektrische schokken of andere ongelukken veroorzaken.

De afstandsbediening gebruiken

Met de afstandsbediening kunt u naast alle functies van de speler ook de basisfuncties van uw televisie bedienen.

Batterijen in de afstandsbediening plaatsen

Het compartiment voor de batterijen bevindt zich aan de achterkant van de afstandsbediening.

- 1 Druk op het met een pijl aangegeven punt boven aan het deksel van het batterijcompartiment en trek het deksel omhoog om het compartiment te openen.

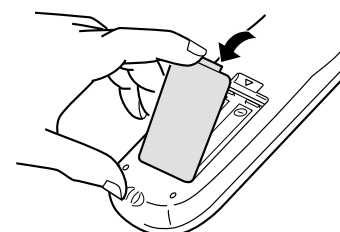

- 2 Plaats de twee bijbehorende R6P (SUM-3)/AA(15F)-batterijen in de afstandsbediening volgens de poolaanduidingen ("+" en "-") in het compartiment en op de batterijen.

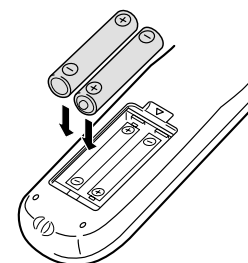

- 3 Plaats het deksel op het batterijcompartiment en druk deze zachtjes omlaag.

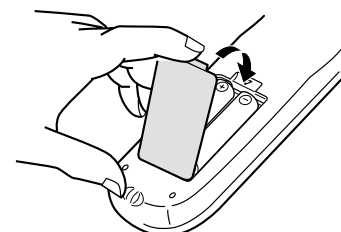

- De batterijen gaan bij normaal gebruik ongeveer zes maanden mee. Vervang de batterijen als de functie van de knoppen onregelmatig wordt. Zie de volgende pagina voor meer informatie.

Veilig gebruik van batterijen

Neem de volgende richtlijnen in acht om de veiligheid te waarborgen bij het gebruik van batterijen. Bij onvoorzichtigheid gaan batterijen minder lang mee. Bovendien kunnen ze ontploffen of gaan lekken.

Voorzorgsmaatregelen

- Haal de batterijen uit de afstandsbediening als u deze langere tijd niet gebruikt.
- Verwijder lege batterijen en gooi ze op een verantwoorde wijze weg.
- Laat geen lege batterijen liggen, demonteer ze niet, gooi ze niet bij ander afval en gooi ze niet in een verbrandingsoven.
- Raak nooit de vloeistof aan die eventueel uit een batterij is gelekt.
- Gebruik geen nieuwe en oude batterijen tegelijk en zorg dat de batterijen van dezelfde soort zijn als u ze vervangt.

Afstandsbedieningsensor

- Richt de afstandsbediening op de afstandsbedieningsensor op de speler.
- De afstandsbediening kan worden gebruikt binnen een straal van 5 meter van de sensor op de speler. Als u de afstandsbediening diagonaal houdt, kan het effectieve bereik kleiner zijn.

Afstandsbedieningsensor

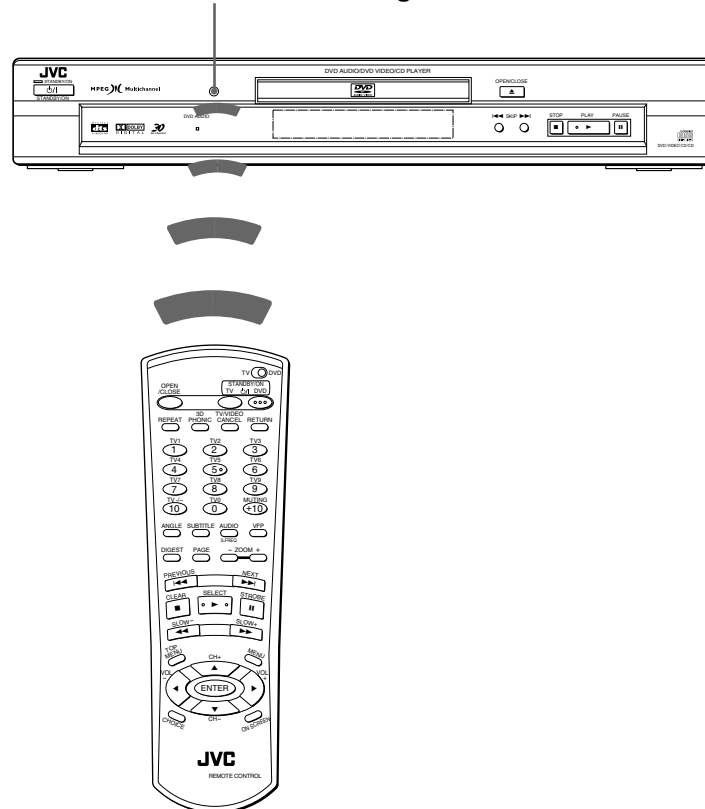

OPMERKING

- Als de afstandsbedieningsensor op de speler aan direct zonlicht of scherp licht wordt blootgesteld, kunt u de speler wellicht niet met behulp van de afstandsbediening bedienen.

De televisie bedienen met de afstandsbediening

U kunt uw televisie met de afstandsbediening van de speler bedienen.

Het signaal van de afstandsbediening voor de televisie instellen.

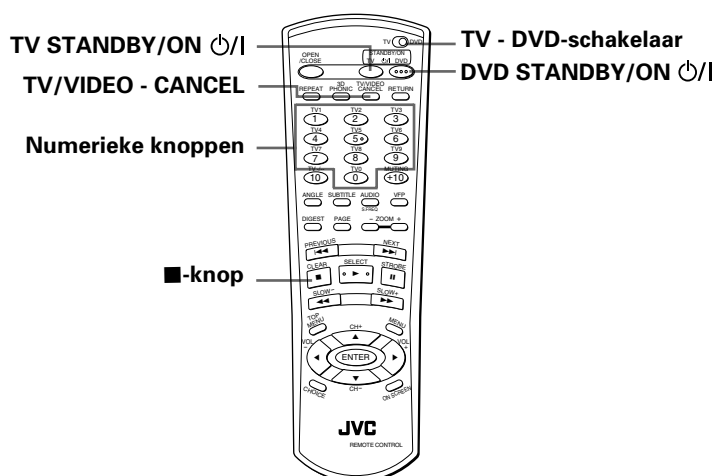

- 1 Houd de TV/VIDEO - CANCEL-knop ingedrukt en kies de fabrikantcode voor uw televisie uit de onderstaande tabel met behulp van de numerieke knoppen (0 - 9).
Laat de TV/VIDEO - CANCEL-knop niet los. Houd deze ingedrukt totdat de volgende stap is voltooid.

Voorbeeld:

Fabrikantcode "01" invoeren: druk op "0" en vervolgens op "1".

- 2 Druk op ■ terwijl u de TV/VIDEO - CANCEL-knop ingedrukt houdt.
- 3 Druk bij wijze van proef op de TV STANDBY/ON-knop.
Als de televisie aan- of uitgaat, is het signaal goed ingesteld.

Lijst met fabrikantcodes

Nr.	Fabrikant
01	JVC
02	PHILIPS/CCE/MAGNAVOX
03	MITSUBISHI
04	PANASONIC
05	RCA
06	SHARP
07	SONY
08	TOSHIBA
09	ZENITH
10	PHILCO/HITACHI
11	PANASONIC
12	SAMSUNG
13	SANYO/SEARS
14	TOSHIBA

Nr.	Fabrikant
15	GRADIENTE
16	SANYO
17	PHILCO/DAEWOO
18	LG (GOLDSTAR)
19	GRUNDIG
20	NEC/GRADIENTE
21	PHILCO
22	BEIJING/NOBLEX
23	JVC (ONWA)
24	JVC (ONWA)
25	JVC (ONWA)
26	THOMSON
27	FERGUSON
28	ITT

Nr.	Fabrikant
29	MIVAR
30	FINLUX
31	NOKIA
32	FUNAI
33	SAMSUNG
34	SAMSUNG/PEONY/CHANGHONG
35	SAMSUNG
36	AIWA
37	DAEWOO
38	JINXING/PEONY
39	PEONY
40	KONKA
41	TCL

U kunt de televisie met de volgende knoppen bedienen:

Als u de CURSOR-knoppen (CH-, CH+, VOL-, VOL+), de TV/VIDEO - CANCEL-knop en de numerieke knoppen wilt gebruiken om de televisie te bedienen, zet u de TV - DVD-schakelaar op "TV".

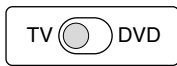

<p>TV</p>	<p>Hiermee kunt u de televisie aan- of uitzetten.</p>
<p>TV/VIDEO CANCEL</p>	<p>Hiermee wisselt u de tv-invoermodus tussen TV en VIDEO.</p>
<p>TV1 1 te TV-/- 10 TV0 0</p>	<p>Hiermee kunt u een televisiekanaal kiezen. *Voor televisietoestellen waarbij u op de ENTER-knop moet drukken nadat u een kanaal hebt gekozen, geldt dat "+10" functioneert als "100+," terwijl "10" functioneert als de ENTER-knop.</p>
<p>MUTING +10</p>	<p>Hiermee dempt u het geluid van de televisie.</p>
<p>CH+ CH-</p>	<p>Hiermee kunt u een ander televisiekanaal kiezen.</p>
<p>VOL- VOL+</p>	<p>Hiermee kunt u het volume van de televisie regelen.</p>

OPMERKINGEN

- De afstandsbediening is aanvankelijk ingesteld voor bediening van een JVC-televisie.
- Als de televisie meerdere fabrikantcodes heeft, moet u deze een voor een proberen totdat u de juiste hebt ingevoerd.

In de volgende beschrijving wordt de speler bediend met de knoppen op de afstandsbediening. U kunt echter ook de knoppen op het voorpaneel gebruiken, indien aanwezig.

De speler aan- en uitzetten

Druk op de DVD STANDBY/ON ϕ/I -knop op de afstandsbediening of druk op de STANDBY/ON ϕ/I -knop op het voorpaneel.

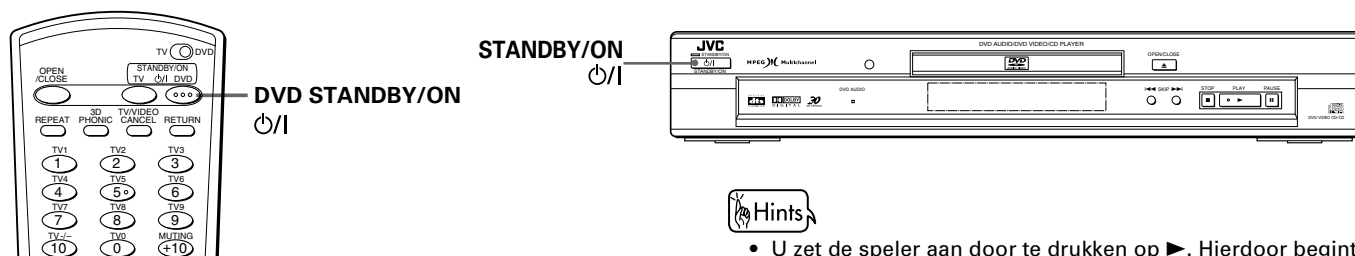

Hints

- U zet de speler aan door te drukken op ►. Hierdoor begint de speler met afspelen als een schijf in de schijflade is geplaatst.
- Als geen schijf is geplaatst, wordt "NO DISC" in het informatievenster weergegeven.
- U zet de speler aan door de ▲ (OPEN/CLOSE)-knop op het voorpaneel in te drukken. Hierdoor wordt de schijflade geopend.

OPMERKING

- Zelfs als u op de DVD STANDBY/ON ϕ/I -knop of op de STANDBY/ON ϕ/I -knop drukt om de speler uit te zetten, blijft deze aangesloten op de elektriciteitstoevoer zolang de stekker in het stopcontact zit. Dit wordt de Standby-modus genoemd. In de Standby-modus verbruikt de speler heel weinig stroom.

Schijven plaatsen en verwijderen

1 Druk op ▲ (OPEN/CLOSE)-knop om de schijflade te openen.

2 Plaats een schijf in de lade.

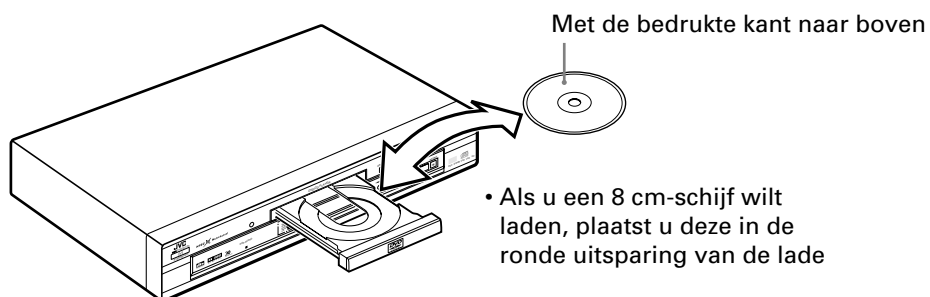

- Als u een 8 cm-schijf wilt laden, plaatst u deze in de ronde uitsparing van de lade

3 Druk op de ▲ (OPEN/CLOSE)-knop om de schijflade te sluiten.

De speler leest de schijfinformatie, waarna het bijbehorende openingsvenster (afhankelijk van het schijftype) op het televisiescherm wordt weergegeven (zie pagina 10).

OPMERKINGEN

- Laad geen niet-afspeelbare schijf. Zie pagina 14 voor meer informatie over afspeelbare en niet-afspeelbare schijven.
- Zorg dat u de schijf in de ronde uitsparing van de lade plaatst. Doet u dat niet, dan kan de schijf bij het sluiten van de lade eventueel beschadigen of kan de lade worden geblokkeerd.
- Gebruik geen stabilisator bij het afspelen van een schijf.
- Bij sommige DVD VIDEO-schijven begint de speler automatisch met afspelen nadat de schijf is geplaatst.
- Als u een DVD VIDEO-schijf plaatst waarvan de regiocode niet overeenkomt met die van de speler, wordt de melding "REGION CODE ERROR!" weergegeven in het DVD-openingsvenster. Zie pagina 14 voor meer informatie over regiocodes.

Normaal afspelen

In dit gedeelte worden de basishandelingen beschreven voor het afspelen van DVD AUDIO-schijven, DVD VIDEO-schijven, audio-CD's en video-CD's. Zie het hoofdstuk MP3-schijven afspelen vanaf pagina 51 voor informatie over het afspelen van MP3-schijven

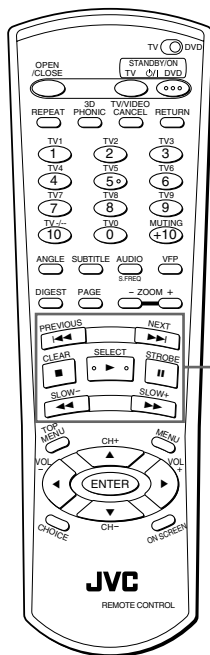

Basis
bedienings
knoppen



Basis bedienings knoppen

Een schijf vanaf het begin afspelen



Druk op ►.

De speler begint met afspelen vanaf het begin van de schijf.

OPMERKINGEN

- Als u op ► drukt als het vervolgpunt is opgeslagen, wordt het afspelen hervat vanaf dat punt en niet vanaf het begin van de schijf. Zie pagina 28.
- Tijdens het afspelen wordt in het informatievenster het titelnummer/deelnummer of het spoornummer weergegeven dat wordt afgespeeld.
- Bij video-CD's met PBC-functie, en bij sommige DVD-schijven, kan een menu op het televisiescherm worden weergegeven nadat het afspelen is begonnen. In dat geval selecteert u in dat menu het item dat moet worden afgespeeld. Zie pagina 30 voor informatie over de bediening via een menu.
- Bij sommige DVD-schijven begint de speler automatisch met afspelen nadat de schijf is geplaatst.

Het afspelen volledig stoppen



Druk op ■.

Het afspelen wordt gestopt.



- Als u op ▲ (OPEN/CLOSE)-knop drukt terwijl een schijf wordt afgespeeld, wordt het afspelen gestopt en wordt de lade geopend.

Het afspelen onderbreken



Druk op ||.

Het afspelen wordt door de speler onderbroken. Als u het afspelen wilt hervatten, drukt u op ►.

Snel voorwaarts of achterwaarts afspelen, met beeld



- Tijdens het afspelen

Methode 1 (alleen via de afstandsbediening)

Druk op ◀◀ of ▶▶.

Elke keer als u op ◀◀ of ▶▶ drukt, wordt de afspeelsnelheid verhoogd. U kunt kiezen tussen 2x, 5x, 20x en 60x de normale snelheid.

Als u op ▶ drukt, wordt de schijf weer op normale snelheid afgespeeld.

Methode 2

Houd |◀◀ of ▶▶| ingedrukt.

Als u ▶▶ ingedrukt houdt, wordt het voorwaarts afspelen versneld; als u |◀◀ ingedrukt houdt, wordt 4 keer sneller dan de normale snelheid achterwaarts afgespeeld. Als u de knop loslaat, wordt de schijf weer op normale snelheid afgespeeld.

Het begin van een scène of muziekstuk zoeken



- Tijdens het afspelen

Druk op |◀◀ of ▶▶|.

Druk op |◀◀ om het begin van het huidige deel, de huidige titel of het huidige spoor te zoeken en druk op ▶▶ om het begin van het volgende deel, de volgende titel of het volgende spoor te zoeken.

OPMERKING

- Als een video-CD met PBC-functie of een DVD VIDEO-schijf wordt afgespeeld, kan de speler een andere locatie vinden, maar in het algemeen zal het begin van een deel, titel of spoor worden gevonden.

Afspelen hervatten

De speler kan de positie op een schijf waarop u het afspelen hebt onderbroken, in het geheugen opslaan en het afspelen later vanaf die positie hervatten.

De onderbrekingspositie in het geheugen opslaan



- Tijdens het afspelen

Druk op **■** of op de DVD STANDBY/ON -knop op de afstandsbediening, of druk op de STANDBY/ON -knop op het voorpaneel.

De speler slaat de onderbrekingspositie in het geheugen op.



- Als u het afspelen hebt onderbroken door op **■** te drukken en vervolgens de speler hebt uitgezet, is het geheugen niet gewist.

Afspelen hervatten



- De schijf die u hebt onderbroken, bevindt zich nog in de schijflade

Druk op **▶**.

De speler begint met afspelen vanaf de positie waar u het afspelen het laatst hebt onderbroken.

- **De positie voor hervatten uit het geheugen wissen**

Voer een van de volgende stappen uit.

- * Verwijder de schijf uit de lade.
- * Druk op **■** als de schijf is gestopt.
- * Zet de speler aan door op de DVD STANDBY/ON -knop te drukken (op de afstandsbediening) of door op de STANDBY/ON -knop te drukken (op het voorpaneel).

OPMERKINGEN

- De functie voor hervatten werkt niet bij audio-CD's en MP3-schijven.
- In het geval van een video-CD met PBC-functie kan het afspelen iets eerder of later dan vanaf het opgeslagen punt worden hervat.

Geavanceerde bediening

- In dit gedeelte wordt de bediening van DVD VIDEO-schijven, DVD AUDIO-schijven, audio-CD's en video-CD's beschreven. Zie het hoofdstuk MP3-schijven afspelen vanaf pagina 51 voor informatie over het afspelen van MP3-schijven. Echter, "De sampling-frequentie controleren" op pagina 50 is van toepassing op MP3-schijven.
- In de volgende tabel wordt de inhoud van dit gedeelte weergegeven, samen met de van toepassing zijnde typen schijven bij elke bediening.

Functie	DVD VIDEO-schijf	DVD AUDIO-schijf	Audio-CD	Video-CD	Pagina
Afspelen vanaf een bepaalde plaats op een schijf					
Een bepaald stuk in het DVD-menu zoeken	ja	ja			30
Een stuk zoeken in het menu van een video-CD met PBC-functie				ja	30
Een bepaald stuk zoeken met behulp van de numerieke knoppen	ja	ja	ja	ja	31
Een gewenste selectie zoeken met behulp van ◀◀ of ▶▶	ja	ja	ja	ja	32
Een gewenst deel/spoor opgeven via het optievenster [CHAP. SEARCH/TRACK SEARCH]	ja	ja*			32
Afspelen vanaf een bepaalde plaats in de huidige titel of het huidige spoor [TIME SEARCH]	ja	ja	ja	ja	33
Een scène zoeken via het scherm [DIGEST]	ja			ja	34
Speciale beeldafspeelfuncties					
Beeldkaders een voor een weergeven	ja			ja	35
Stilstaande beeldkaders weergeven [STROBE]	ja			ja	35
Afspelen in slowmotion [SLOW]	ja			ja	35
In-/uitzoomen [ZOOM]	ja			ja	36
De afspelvolgorde wijzigen					
Afspelen in de gewenste volgorde [PROGRAM]		ja	ja	ja	37
Afspelen in willekeurige volgorde [RANDOM]		ja	ja	ja	38
Het afspelen herhalen					
De huidige selectie of alle sporen herhalen [REPEAT]	ja	ja	ja	ja	39
Een bepaald stuk herhalen [A-B REPEAT]	ja	ja	ja	ja	40
Het selecteren van een camerahoek van een DVD VIDEO-schijf					
Een camerahoek selecteren vanuit het normale scherm [ANGLE]	ja				41
Een camerahoek selecteren uit de Angle-lijst [ANGLE]	ja				42
De taal van de ondertitels en van de geluidsopname veranderen					
De taal van de ondertitels selecteren [SUBTITLE]	ja	ja*			43
De audiotaal of het geluid veranderen [AUDIO]	ja	ja		ja	44
Diverse functies					
Beeldinstellingen wijzigen [VFP]	ja	ja*		ja	45
Een ruimte-effect simuleren [3D PHONIC]	ja				46
De schijftijd controleren [TIME SELECT]		ja	ja	ja	47
Een stilstaand beeldkader selecteren bij een DVD AUDIO-schijf [PAGE]		ja			48
Een bonusgroep van een DVD AUDIO-schijf afspelen		ja			49
De sampling-frequentie controleren	ja	ja	ja	ja	50
De helderheid van het informatievenster wijzigen	ja	ja	ja	ja	50

- In de bovenstaande tabel wordt met "ja*" aangegeven dat de bijbehorende functie van toepassing is op niet-audioinformatie (zoals films, stilstaande beeldkaders en tekstgegevens) als deze op een DVD AUDIO-schijf zijn opgenomen.

OPMERKING



Zorg dat de TV - DVD-schakelaar is ingesteld op "DVD" als u de CURSOR ▲/▼/◀/▶-knoppen, numerieke knoppen en TV/VIDEO - CANCEL -knoppen gebruikt voor het bedienen van de eenheid.

Afspelen vanaf een bepaalde plaats op een schijf

U kunt een schijf afspelen vanaf een gekozen titel, spoor of deel, of vanaf een bepaalde tijdsaanduiding.

Een bepaald stuk in het DVD-menu zoeken



DVD-schijven hebben meestal een eigen menu dat een inhoudsopgave van de schijf bevat. Dergelijke menu's bevatten een verscheidenheid aan informatie, zoals filmtitels, de namen van muziekstukken of gegevens over de artiesten. U kunt deze informatie op het televisiescherm weergegeven. Met behulp van het menu kunt u een bepaald stuk opzoeken.

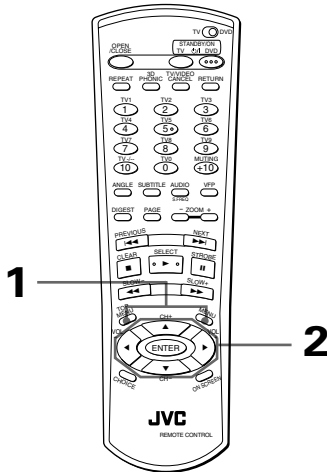

- Als een DVD-schijf is geladen

1 Druk op de TOP MENU-knop of de MENU-knop.

Het menu wordt op het televisiescherm weergegeven.



Over het menu

Een DVD VIDEO-schijf met meerdere titels kan een "title"-menu bevatten met een lijst van de titels. Een DVD AUDIO-schijf met meerdere groepen kan een "top"-menu bevatten met een lijst van de groepen. Het betreffende menu wordt op het televisiescherm

Voorbeeld:

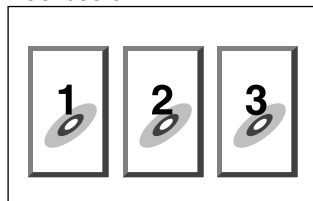

weergegeven als u op de TOP MENU-knop drukt. Bepaalde DVD-schijven bevatten ook een ander menu dat wordt weergegeven als u op de MENU-knop drukt.

Zie de instructies bij de DVD-schijf voor het bijbehorende menu.

2 Gebruik de CURSOR $\blacktriangle/\blacktriangledown/\blacktriangleleft/\blacktriangleright$ -knoppen om een gewenst item te selecteren en druk vervolgens op de ENTER-knop.

Het afspelen wordt vanaf het gekozen stuk gestart.



- Bij sommige schijven kunt u ook items selecteren door het overeenkomstige nummer met behulp van de numerieke knoppen in te voeren, waarna het afspelen van dat item automatisch wordt gestart.

OPMERKINGEN

- Als \odot op het televisiescherm wordt weergegeven nadat u in stap 1 op de TOP MENU-knop hebt gedrukt:
De schijf heeft geen menu met een lijst van titels of groepen.
- Als \odot op het televisiescherm wordt weergegeven nadat u in stap 1 op de MENU-knop hebt gedrukt:
De schijf heeft geen menu.
- De MENU-knop werkt niet als de speler is gestopt.

Een stuk zoeken in het menu van een video-CD met PBC-functie



Sommige video-CD's ondersteunen de PBC-functie. PBC is een afkorting van "PlayBack Control". Een video-CD met PBC-functie heeft een eigen menu met bijvoorbeeld een opgave van de muziekstukken op de schijf. Via dit menu kunt u een bepaald stuk zoeken.

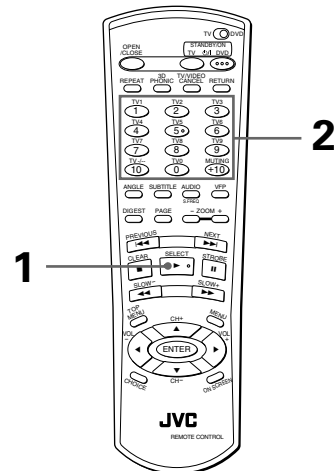

- Als een video-CD met PBC-functie is gestopt

1 Druk op \blacktriangleright .

Er wordt een schijfmenu op het televisiescherm weergegeven. (De PBC-functie is ingeschakeld.)

Voorbeeld:

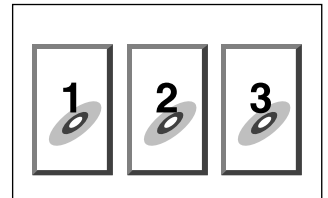

In het informatievenster op het voorpaneel wordt "PBC" weergegeven.

2 Kies het nummer van het gewenste item met behulp van de numerieke knoppen.

- Zie pagina 13 voor meer informatie over de numerieke knoppen.

Het afspelen wordt vanaf het gekozen stuk gestart. Druk op de RETURN-knop om terug te gaan naar het menu.

Als de optie "NEXT" of "PREVIOUS" op het televisiescherm wordt weergegeven, werkt de speler meestal als volgt:

- Druk op ►► om naar de volgende pagina te gaan.
 - Druk op ◀◀ om naar de vorige pagina te gaan.
- * Deze procedure is niet van toepassing op alle schijven.

Hints

- Druk op ■ en vervolgens op ► om de PCB-functie in te schakelen als een PBC-compatibele video-CD wordt afgespeeld zonder PBC-functie.
- U kunt de PBC-functie ook activeren via het optievenster:
 - 1 Druk op de ON SCREEN-knop.
 - 2 Gebruik de CURSOR ▲/▼-knoppen om [PBC CALL] te zetten en druk vervolgens op de ENTER-knop.
- Als u een PBC-compatibele video-CD zonder PBC-functie wilt afspelen, start u het afspelen met behulp van de numerieke knoppen in plaats van met ►. Zie hiervoor de volgende alinea.

Een bepaald stuk zoeken met behulp van de numerieke knoppen



U kunt de gewenste titel of het gewenste deel zoeken (bij DVD VIDEO-schijven), de gewenste groep of het gewenste spoor (bij DVD AUDIO-schijven) of het gewenste spoor (bij audio-CD's/video-CD's) vanaf waar het afspelen moet starten.

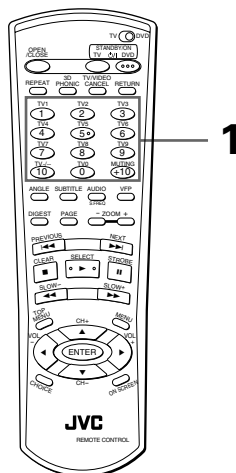

- Voor DVD VIDEO/DVD AUDIO-schijven/audio CD's: Tijdens het afspelen of als de speler is gestopt
- Voor video-CD's: Tijdens het afspelen zonder PBC-functie of als de speler is gestopt

1 Gebruik de numerieke knoppen om het nummer op te geven.

- * Tijdens het afspelen van een DVD VIDEO/DVD AUDIO-schijf (tenzij een menu wordt weergegeven) wordt een deel opgegeven.
- * Als een DVD VIDEO/DVD AUDIO-schijf is gestopt, wordt een titel opgegeven.
- * Bij een audio-CD of video-CD wordt een spoor opgegeven.

Het afspelen wordt vanaf het begin van de selectie gestart.

- Zie pagina 13 voor meer informatie over de numerieke knoppen.

Wat precies wordt opgegeven, is afhankelijk van het type schijf en de status van de speler.

Status van speler	Type schijf	Wat wordt opgegeven
Als speler is gestopt	DVD VIDEO-schijf	titel of deel (*1)
	DVD AUDIO-schijf	groep of spoor (*2)
	Audio-CD/video-CD	spoor
Tijdens het afspelen	DVD VIDEO-schijf	deel
	DVD AUDIO-schijf	spoor
	Audio-CD/video-CD	spoor

- *1 Als een schijf meerdere titels bevat, wordt een titel opgegeven. Als een schijf slechts één titel bevat, wordt een deel opgegeven.
- *2 Als een schijf meerdere groepen bevat, wordt een groep opgegeven. Als een schijf slechts één groep bevat, wordt een spoor opgegeven.

Het geselecteerde titel-, groep- of spoornummer wordt weergegeven in het informatievenster op het voorpaneel.

Hints

- U kunt het geselecteerde nummer ook in het optievenster zien.

OPMERKINGEN

- Als tijdens het afspelen van een DVD VIDEO-schijf of DVD AUDIO-schijf een menu op het televisiescherm wordt weergegeven, kunt u met behulp van de numerieke knoppen een item in het menu selecteren.
- Als ◯ op het televisiescherm wordt weergegeven: De geselecteerde titel of het geselecteerde spoor staat niet op de schijf.
- Deze procedure is niet van toepassing tijdens het afspelen van een video-CD met PBC-functie.

Een gewenste selectie zoeken met



U kunt het begin van een deel (bij DVD VIDEO-schijven) of spoor (bij DVD AUDIO-schijven/audio-CD's/video-CD's) zoeken met of .

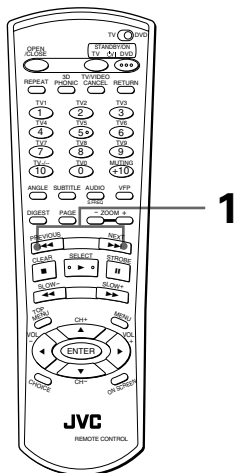

- Voor DVD VIDEO-schijven:
Tijdens het afspelen
- Voor DVD AUDIO-schijven/audio-CD's:
Tijdens het afspelen of als de speler is gestopt
- Voor video-CD's: Tijdens het afspelen zonder PBC-functie

1 Druk op of .

Als u op de knop drukt bij een DVD AUDIO-schijf, audio-CD of video-CD, wordt een spoor overgeslagen. Als u op de knop drukt bij een DVD VIDEO-schijf, wordt een deel of een titel overgeslagen, afhankelijk van de schijfconfiguratie. Het selectienummer wordt weergegeven in het informatievenster op het voorpaneel.

- Als u delen/sporen voorwaarts wilt overslaan, drukt u net zo vaak op als nodig is.
- Als u naar het begin van het huidige spoor/deel wilt gaan, drukt u eenmaal op .
- Als u delen/sporen achterwaarts wilt overslaan, drukt u net zo vaak op als nodig is.

OPMERKINGEN

- Deze procedure is niet van toepassing op bepaalde DVD VIDEO-schijven.
- Deze procedure is niet van toepassing tijdens het afspelen van een video-CD met PBC-functie.

Een gewenst deel/spoor opgeven via het optievenster [CHAP. SEARCH/ TRACK SEARCH]



Als u beelden afspeelt op een DVD VIDEO-schijf of een DVD AUDIO-schijf, kunt u het gewenste deel/spoornummer opgeven via het optievenster.

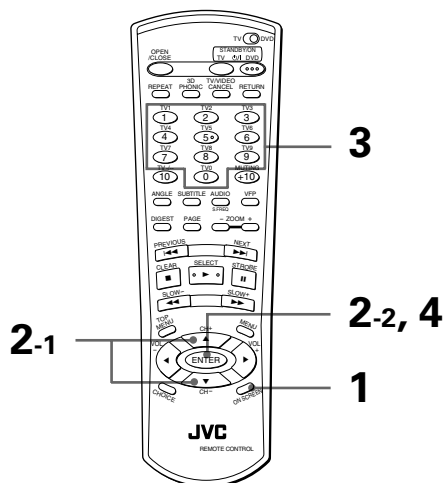

- Tijdens het afspelen van beelden

1 Druk op de ON SCREEN-knop.

Het optievenster wordt op het televisiescherm weergegeven.

- 2 Gebruik de CURSOR /-knoppen om op [CHAP. SEARCH] of [TRACK SEARCH] te zetten en druk vervolgens op de ENTER-knop. "GO TO CHAPTER =" of "GO TO TRACK =" wordt in het berichtgebied weergegeven. De kleur van [CHAP. SEARCH] of [TRACK SEARCH] verandert.

(Voor DVD VIDEO)

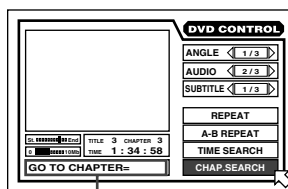

Berichtgebied

(Voor DVD AUDIO)

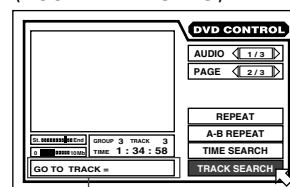

Berichtgebied

- 3 Kies het nummer van het gewenste deel of spoor met behulp van de numerieke knoppen (0 - 9).

Voorbeeld:

Deelnummer 8 kiezen:

Druk op "8" → ENTER.

Deelnummer 37 kiezen:

Druk op "3" → "7" → ENTER.

Het opgegeven nummer wordt in het berichtgebied weergegeven.

- 4 Druk op de ENTER-knop.

De speler begint met afspelen vanaf het gekozen deel.

Hints

- De knoppen "10" en "+10" kunnen voor deze procedure niet worden gebruikt.

OPMERKINGEN

- **U kunt ook een bepaald deel direct opzoeken door het deel- of spoornummer op te geven met behulp van de numerieke knoppen terwijl er wordt afgespeeld (tenzij een menu wordt weergegeven). Zie pagina 31.**
- **Als u in stap 3 het verkeerde deel- of spoornummer hebt ingevoerd:**
Overschrijf het verkeerde nummer met het juiste nummer.
- **Als in stap 4  op het televisiescherm wordt weergegeven:**
Het geselecteerde deel of spoor staat niet op de schijf of de Chapter Search-functie/Track Search-functie werkt niet op de schijf.
- **Terug naar de normale weergave:**
Druk op de ON SCREEN-knop.
- **U kunt deze procedure niet gebruiken bij een DVD AUDIO-schijf die geen beelden bevat.**

Afspelen vanaf een bepaalde plaats in de huidige titel of het huidige spoor [TIME SEARCH]



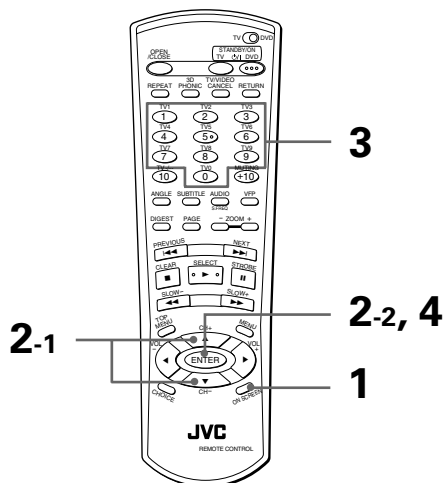

U kunt een schijf vanaf de gewenste positie afspelen door de verstreken tijd op te geven vanaf het begin van de huidige titel (bij DVD VIDEO-schijven), van de huidige groep (bij DVD AUDIO-schijven) of van de schijf (audio-CD/video-CD) met behulp van de functie TIME SEARCH. Doordat sommige DVD VIDEO-schijven geen tijdsaanduidingen bevatten, is de optie TIME SEARCH niet altijd beschikbaar.



- **Voor DVD VIDEO-schijven:**
Tijdens het afspelen
- Voor DVD AUDIO-schijven/audio-CD's:**
Tijdens het afspelen of als de speler is gestopt
- Voor video-CD's:** Tijdens het afspelen zonder PBC-functie of als de speler is gestopt

1 Druk op de ON SCREEN-knop.

Het optievenster wordt op het televisiescherm weergegeven.

2 Gebruik de CURSOR /-knoppen om  op [TIME SEARCH] te zetten en druk vervolgens op de ENTER-knop.

"GO TO" wordt in het berichtgebied weergegeven. De kleur van [TIME SEARCH] verandert.

3 Gebruik de numerieke knoppen (0 - 9) om de tijd in te voeren.

De opgegeven tijd wordt in het berichtgebied weergegeven.

4 Druk op de ENTER-knop.

De speler begint met afspelen vanaf de opgegeven tijd.

• **Schermvoorbeeld**

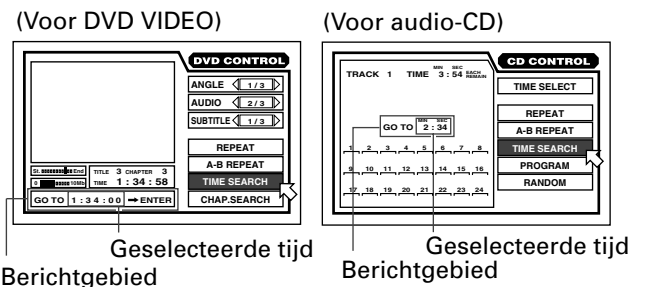

Hints

- De knoppen "10" en "+10" worden bij deze procedure niet gebruikt.
- U geeft het tijdstip voor DVD VIDEO-schijven, DVD AUDIO-schijven op in uren/minuten/seconden; voor audio-CD's en video-CD's geeft u het tijdstip op in minuten/seconden.

• **Voorbeeld (voor DVD AUDIO/DVD VIDEO-schijven)**

Het afspelen starten op 2(U):34(M):00(S).

GO TO _ : _ : _

↓ Druk op "2".

GO TO 2 : _ : _

↓ Druk op "3".

GO TO 2 : 3 _ : _

↓ Druk op "4".

GO TO 2 : 3 4 : _ _

↓ Druk op de ENTER-knop

U hoeft niet op "0" te drukken om de laatste nullen (de laatste twee getallen in het bovenstaande voorbeeld) in te voeren.

U kunt ze natuurlijk wel invoeren.

Als u een typefout maakt

Zet de cursor op het onjuiste getal en druk op de juiste knop om het getal opnieuw in te voeren.

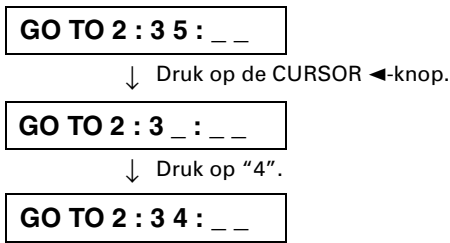

OPMERKINGEN

- Als een DVD AUDIO-schijf is gestopt, kunt u de verstreken tijd vanaf het begin van groep 1 opgeven.
- Als in stap 2 op het televisiescherm wordt weergegeven:
De gekozen tijd staat niet op de schijf, of de Time Search-functie is niet van toepassing op de schijf.
De Time Search-functie is niet van toepassing tijdens het afspelen van een video-CD met PBC-functie.
- Terug naar de normale weergave:
Druk op de ON SCREEN-knop.
- De TIME SEARCH-functie kan niet worden gebruikt tijdens geprogrammeerd afspelen.

Een scène zoeken via het scherm [DIGEST]



De speler kan de openingsbeelden weergeven van elke titel /elk deel van een DVD VIDEO-schijf of elk spoor van een video-CD. U kunt de gewenste scène selecteren aan de hand van de beelden die op het televisiescherm worden weergegeven.

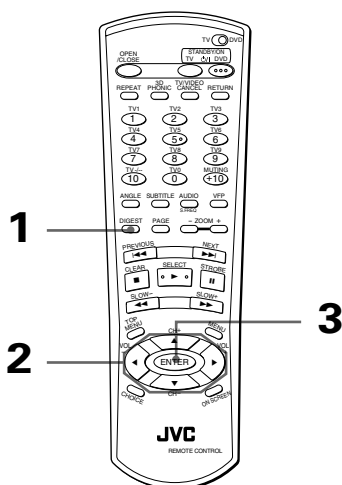

- Voor DVD VIDEO-schijven: Als de speler is gestopt of tijdens het afspelen
- Voor video-CD's: Als de speler is gestopt of tijdens het afspelen zonder PBC-functie

1 Druk op de DIGEST-knop.

De speler toont maximaal negen openingsbeelden tegelijk.

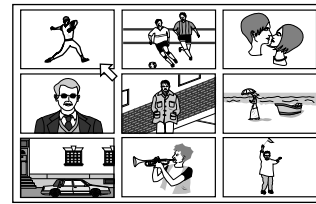

- Als een DVD VIDEO-schijf is gestopt: Het openingsbeeld van iedere titel wordt op het televisiescherm weergegeven.
- Tijdens het afspelen van een DVD VIDEO-schijf: Het openingsbeeld van elk deel in de huidige titel wordt op het televisiescherm weergegeven.
- Als een video-CD is geplaatst: Het openingsbeeld van elk spoor wordt op het televisiescherm weergegeven.

2 Gebruik de CURSOR ▲/▼/◀/▶-knoppen om op de gewenste scène te zetten en deze te selecteren.

Als er meer dan negen scènes zijn, bestaat het overzichtscherf uit meerdere pagina's. In dat geval kunt u door op ▶ te drukken naar de volgende pagina gaan. Als u op ◀ drukt, keert u terug naar de vorige pagina.

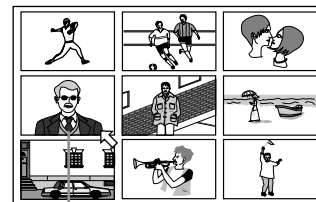

Geselecteerde scène

Hints

- Als de scène rechtsonder is geselecteerd, kunt u met de CURSOR ▶-knop naar de volgende pagina gaan, indien aanwezig. Als de scène linksonder is geselecteerd, kunt u met de CURSOR ◀-knop naar de vorige pagina terugkeren, indien aanwezig.
- Afhankelijk van de schijf kan het enige tijd duren voordat alle scènes van de huidige pagina op het televisiescherm worden weergegeven. Als u naar de volgende pagina wilt gaan, hoeft u niet te wachten om op ◀ of ▶ te drukken tot alle scènes zijn weergegeven.

3 Druk op de ENTER-knop.

De speler begint met afspelen vanaf de gekozen scène.

OPMERKING

- Afhankelijk van de inhoud kan het bij sommige schijven enige tijd duren voordat alle scènes op het scherm worden weergegeven.

Speciale beeldafspeelfuncties

De speler bevat speciale beeldafspeelfuncties, waaronder Frame-by-frame (beeldkaders een voor een weergeven), Strobe (stroboscopische weergave), Slow-motion (weergave in slowmotion) en Zoom (inzoomen).

Beeldkaders een voor een weergeven

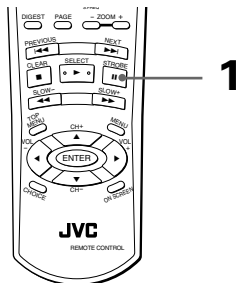

- Tijdens pauze (stilstaand)

1 Druk op II.

Elke keer als u op II drukt, wordt het volgende beeldkader weergegeven.

Als u op ► drukt, wordt de schijf weer op normale snelheid afgespeeld.

Stilstaande beeldkaders weergeven [STROBE]

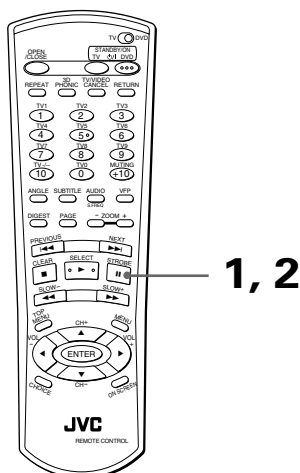

- Tijdens het afspelen

1 Druk op II als u de scène bereikt die u als een serie beeldkaders wilt weergeven.

Het afspelen wordt door de speler onderbroken.

2 Druk op III en houd deze langer dan 1 seconde ingedrukt.

Op het televisiescherm worden negen wisselende, stilstaande beeldkaders weergegeven.

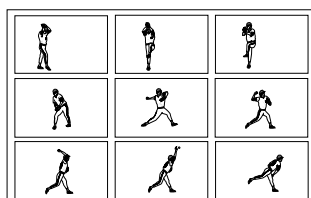

Hints

- Druk tijdens de weergave van de negen beeldkaders op II om de beeldkaders een voor een weer te geven.
- **Strobe-weergave uitschakelen**
Druk op II en houd deze langer dan 1 seconde ingedrukt.

OPMERKINGEN

- Als u II meer dan 1 seconde ingedrukt houdt tijdens het afspelen, worden negen beeldkaders weergegeven die op normale snelheid worden afgespeeld.
- Het geluid is tijdens het afspelen in STROBE gedempt.

Afspelen in slowmotion [SLOW]

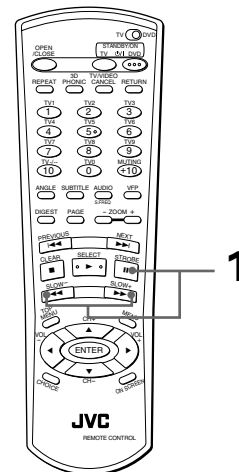

- Tijdens het afspelen

1 Druk op II en vervolgens op ◀◀/▶▶.

Voor vooruit afspelen in slowmotion drukt u op ▶▶. Voor achteruit afspelen in slowmotion (alleen voor DVD VIDEO-schijven) drukt u op ◀◀. De speler begint het afspelen op de laagste snelheid en telkens wanneer u op de knop drukt, wordt de afspeelsnelheid verhoogd.

- **Naar normaal afspelen terugkeren**
Druk op ►.
- **Pauzeren tijdens afspelen in slowmotion**
Druk op II.

OPMERKINGEN

- Het geluid is tijdens het afspelen in slowmotion gedempt.
- Video-CD's kunnen niet achterwaarts in slowmotion worden afgespeeld.

In-/uitzoomen [ZOOM]

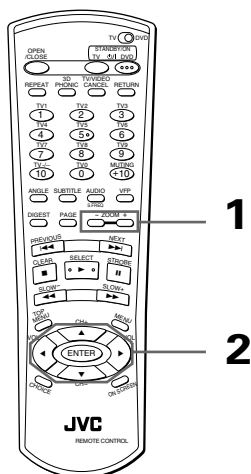

2 Gebruik de CURSOR ▲/▼/◀/▶-knoppen om het ingezoomde beeld te verplaatsen.

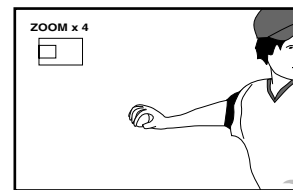

- Naar normaal afspelen terugkeren
Druk op de ENTER-knop.

OPMERKING

- Een ingezoomd beeld kan van mindere kwaliteit zijn.

- Tijdens het afspelen of als het afspelen wordt onderbroken

1 Druk op ZOOM + of –.

De speler zoomt in als u op ZOOM + drukt en zoomt uit als u op ZOOM – drukt.

Elke keer als u op ZOOM + klikt, wordt de vergroting verdubbeld (maximaal 1024 keer).

Elke keer als u op ZOOM – klikt, wordt de vergroting gehalveerd (tot 1/8).

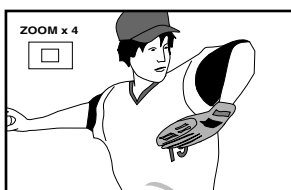
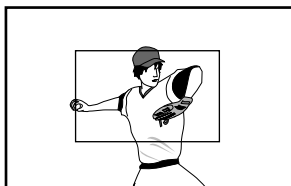

Links boven in het scherm wordt de informatie over de huidige vergroting weergegeven en de ingezoomde positie van de scène die kan worden verplaatst door de volgende stap uit te voeren.

De afspeelvolgorde wijzigen

U kunt sporen op een DVD AUDIO-schijf, audio-CD of video-CD in specifieke of willekeurige volgorde afspelen.

Afspelen in de gewenste volgorde [PROGRAM]



Als u sporen programmeert, kunt u maximaal 24 sporen in elke volgorde afspelen. U kunt hetzelfde spoor meerdere keren programmeren.

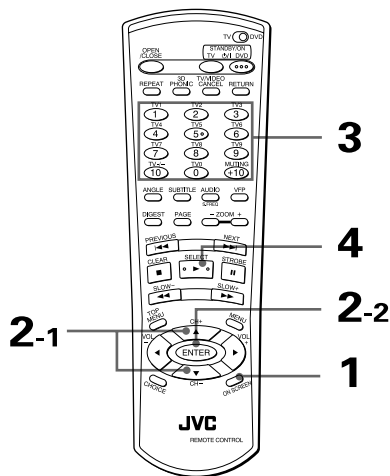

- Als afspelen is gestopt

1 Druk op de ON SCREEN-knop.

Het optievenster wordt op het televisiescherm weergegeven.

2 Gebruik de CURSOR ▲/▼-knoppen om [PROGRAM] te zetten en druk vervolgens op de ENTER-knop.

De kleur van [PROGRAM] verandert.

(Voor DVD AUDIO)

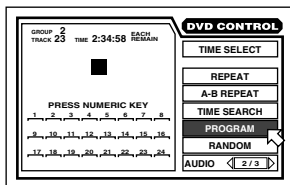

(Voor audio-CD)

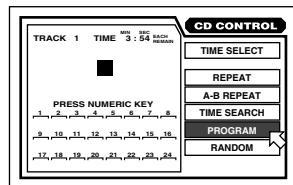

(Voor video-CD)

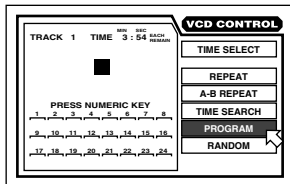

De programmabel wordt in het optievenster weergegeven.

De "PROGRAM"-indicatie wordt in het informatievenster op het voorpaneel weergegeven.

3a (Voor audio-CD's/video-CD's)

Geef sporen in de gewenste volgorde op met behulp van de numerieke knoppen.

Zie pagina 13 voor meer informatie over de numerieke knoppen.

3b (Voor DVD AUDIO-schijven)

Geef selecties in de gewenste volgorde op, op groep- en spoornummer, met behulp van de numerieke knoppen.

- Bij elke programmastap die u opgeeft via de numerieke knoppen moet u eerst een groep opgeven, daarna een spoor. Als u bijvoorbeeld "spoor 14 in groep 2" wilt opgeven, drukt u op 2 → +10 → 4

Er kunnen maximaal 24 sporen worden geprogrammeerd. U kunt hetzelfde spoor meerdere keren selecteren.

PRESS NUMERIC KEY							
1	2	3	4	5	6	7	8
1	1	2	2	10			
9	10	11	12	13	14	15	16
17	18	19	20	21	22	23	24

Geselecteerd spoornummer
Geselecteerd groepsnummer

- Als u een verkeerde selectie hebt opgegeven
Druk op de TV/VIDEO - CANCEL-knop. Het laatst geselecteerde spoor wordt uit het programma gewist.
- Een programma wissen
Druk op ■.

4 Druk op ► om het programma af te spelen.

Als alle geprogrammeerde sporen zijn afgespeeld, stopt de speler maar het programma blijft bestaan.

OPMERKING

- Tijdens het geprogrammeerd afspelen drukt u op ►► om naar de volgende selectie van het programma te springen. Door op ◀◀ te drukken, keert u terug naar het begin van de huidige selectie.

- **Het geprogrammeerd afspelen stoppen**
Druk op de ENTER-knop als wijst naar [PROGRAM].
[PROGRAM] wordt weer in de oorspronkelijke kleur weergegeven.
(Als u een video-CD afspeelt, moet u op drukken en vervolgens op de ON SCREEN-knop om het optievenster weer te geven.)

- **Een programma wissen**
Als de speler is gestopt en het optievenster op het televisiescherm wordt weergegeven, zet u op [PROGRAM] en drukt u vervolgens op . Alle geprogrammeerde sporen worden gewist.

Hints

- Als u een spoor in de bonusgroep van een DVD AUDIO-schijf wilt programmeren, moet u het sleutelnummer voor de bonusgroep invoeren (zie pagina 49).
- U kunt tijdens geprogrammeerd afspelen van audio-CD's sporen toevoegen aan het programma.

Afspelen in willekeurige volgorde
[RANDOM]



U kunt met de Random-functie sporen op schijven in willekeurige volgorde afspelen.

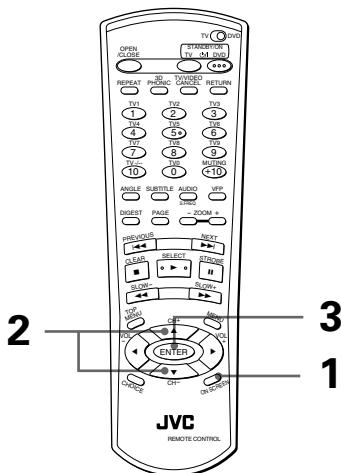

- Als afspelen is gestopt
1 Druk op de ON SCREEN-knop.
Het optievenster wordt op het televisiescherm weergegeven.

2 Gebruik de CURSOR /-knoppen om op [RANDOM] te zetten.

(Voor DVD AUDIO)

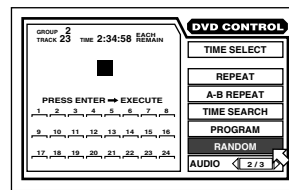

(Voor audio-CD)

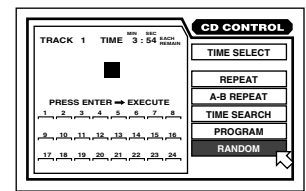

(Voor video-CD)

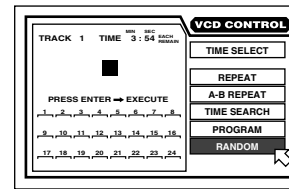

3 Druk op de ENTER-knop.

De kleur van [RANDOM] verandert.

De speler begint met afspelen in willekeurige volgorde.

De "RANDOM"-indicatie wordt in het informatievenster op het voorpaneel weergegeven. Nadat alle sporen van de schijf zijn gespeeld, eindigt het willekeurig afspelen.

Hints

- Een spoor wordt tijdens het willekeurig afspelen slechts eenmaal afgespeeld.
- Als u tijdens het afspelen van audio-CD's op de ENTER-knop drukt als naar [RANDOM] wijst, wordt de Random-modus beëindigd en wordt verder in de normale volgorde afgespeeld.
- In de Random-modus wordt bij het afspelen van DVD AUDIO-schijven sporen in de bonusgroep niet afgespeeld (zie pagina 49).
- **Willekeurig afspelen halverwege beëindigen**
Druk op . De speler beëindigt het afspelen en sluit de Random-modus af.

Het afspelen herhalen

U kunt het afspelen van de huidige titel of het huidige deel (bij DVD VIDEO-schijven), van de huidige groep of het huidige spoor (bij DVD AUDIO-schijven) of van de huidige sporen of alle sporen herhalen. U kunt ook een specifiek stuk opnieuw laten afspelen.

De huidige selectie of alle sporen herhalen [REPEAT]



Methode 1

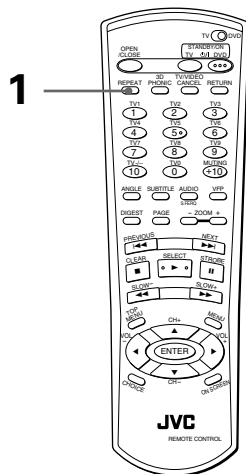

- Voor DVD AUDIO-/DVD VIDEO-schijven:
Tijdens het afspelen
- Voor audio-CD's/video-CD's:
In alle omstandigheden, met uitzondering van het afspelen van video-CD's met PBC-functie

1 Druk op de REPEAT-knop.

Elke keer als u op de REPEAT-knop drukt, wisselt de Repeat-modus tussen ALL REPEAT, REPEAT 1 en uit.

U kunt de geselecteerde modus controleren aan de hand van de pictogrammen die in het informatievenster op het voorpaneel worden weergegeven:

- ↻: Herhaal de huidige titel bij DVD VIDEO-schijven, de huidige groep bij DVD AUDIO-schijven of alle sporen bij audio-CD's/video-CD's.
 - ↻1: Herhaalt het huidige deel bij DVD VIDEO-schijven of het huidige spoor bij DVD AUDIO-schijven, audio-CD's/video-CD's.
- Geen indicatie: De Repeat-modus is uitgeschakeld.

(Informatievenster)



Repeat-modus-indicaties

Methode 2

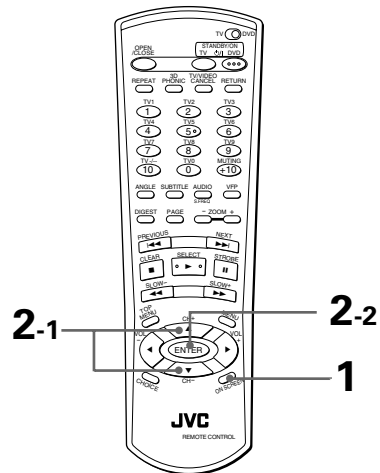

- Voor DVD AUDIO-/DVD VIDEO-schijven:
Tijdens het afspelen
- Voor audio-CD's/video-CD's:
In alle omstandigheden, met uitzondering van het afspelen van video-CD's met PBC-functie

1 Druk op de ON SCREEN-knop.

Het optievenster wordt op het televisiescherm weergegeven.

2 Gebruik de CURSOR ▲/▼-knoppen om op [REPEAT] te zetten en druk vervolgens op de ENTER-knop.

Elke keer als u op de ENTER-knop drukt, verandert de Repeat-modus (afhankelijk van het type schijf en de status van de speler):

- Tijdens het afspelen van een DVD VIDEO-schijf

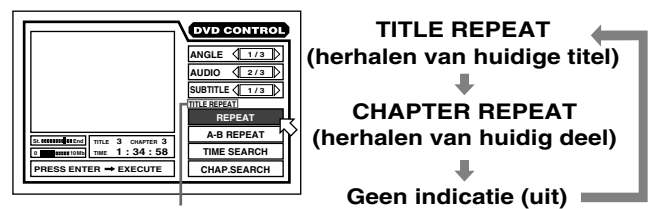

Geselecteerde Repeat-modus

- Voor DVD AUDIO-schijven

Het huidige spoor of alle sporen in de huidige groep wordt/worden herhaald afgespeeld.

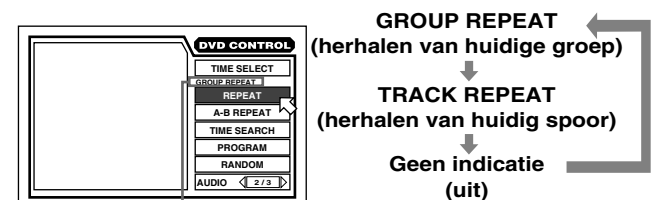

Geselecteerde Repeat-modus

Geavanceerde bediening

• **Audio-CD's/video-CD's**

(Voor audio-CD)

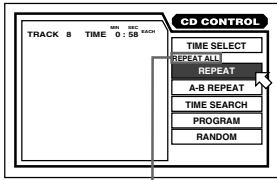

Geselecteerde Repeat-modus

(Voor video-CD)

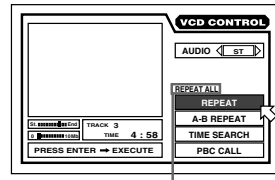

Geselecteerde Repeat-modus



De geselecteerde modus wordt ook in het optievenster weergegeven, maar op een andere manier dan in het informatievenster. In de volgende tabel wordt de relatie tussen beide weergegeven.

Type schijf	Informatievenster	Optievenster
DVD VIDEO-schijven	☺	TITLE REPEAT
	☺1	CHAPTER REPEAT
DVD AUDIO-schijven	☺	GROUP REPEAT
	☺1	TRACK REPEAT
Audio-CD's/ video-CD's	☺	REPEAT ALL
	☺1	REPEAT 1

• **Herhaald afspelen stoppen**

Druk op ■. Als een DVD VIDEO-schijf is ingesteld, stopt de speler met afspelen en wordt de Repeat-modus afgesloten. Als een DVD AUDIO-schijf, audio-CD of video-CD is ingesteld, stopt de speler met afspelen maar wordt de Repeat-modus niet afgesloten.

• **Herhaald afspelen afsluiten**

- Voer een van de volgende handelingen uit:
- * Druk op de REPEAT-knop tot de Repeat-modus-indicatie in het informatievenster uitgaat.
 - * Als op [REPEAT] is gezet, drukt u herhaaldelijk op de ENTER-knop tot [REPEAT] in de oorspronkelijke kleur wordt weergegeven.

OPMERKINGEN

- Als de Program-modus actief is tijdens het afspelen van een DVD AUDIO-schijf, audio-CD of video-CD, verandert de Repeat-modus op dezelfde manier (wisselt tussen REPEAT ALL, REPEAT1 en No indication).

REPEAT ALL
(Alle geprogrammeerde sporen worden herhaald afgespeeld.)

REPEAT 1
(Het huidige spoor wordt herhaald afgespeeld.)

Geen indicatie (Uit)

In de "REPEAT ALL"-modus worden echter alle geprogrammeerde sporen afgespeeld in plaats van alle sporen op de schijf.

- Als wordt weergegeven terwijl u op de ENTER-knop drukt in stap 2 tijdens het afspelen van een DVD VIDEO-schijf
U kunt de titel of het deel niet herhalen vanwege de inhoud van de schijf.
- Herhaald afspelen is niet mogelijk bij het afspelen van een video-CD met PBC-functie.
- Het optievenster uitschakelen
Druk op de ON SCREEN-knop.

Een bepaald stuk herhalen
[A-B REPEAT]

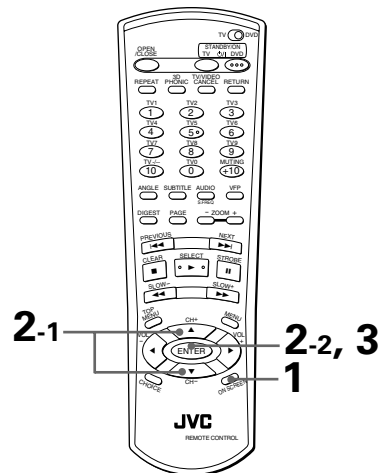

• Tijdens het afspelen

1 Druk op de ON SCREEN-knop.

Het optievenster wordt op het televisiescherm weergegeven.

2 Gebruik de CURSOR ▲/▼-knoppen om op [A-B REPEAT] te zetten en druk vervolgens op de ENTER-knop aan het begin van het deel dat u wilt herhalen (punt A).

De kleur van [A-B REPEAT] verandert.

3 Druk op de ENTER-knop aan het eind van het deel dat u wilt herhalen (punt B).

De speler zoekt "A" en start het herhaald afspelen tussen "A" en "B".

(Voor DVD AUDIO)

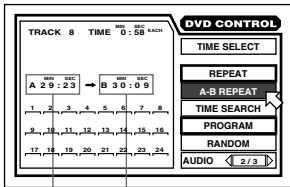

Punt A Punt B

(Voor DVD VIDEO)

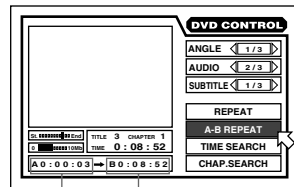

Punt A Punt B

(Voor audio-CD)

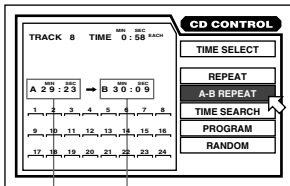

Punt A Punt B

(Voor video-CD)

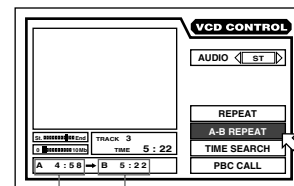

Punt A Punt B

• **A-B REPEAT-afspelen afsluiten**

Druk op **■**. De speler stopt het afspelen en sluit de A-B repeat-modus af.



- Als u tijdens het afspelen op de ENTER-knop drukt terwijl naar [A-B REPEAT] wijst, wordt de A-B repeat-modus afgesloten en wordt het afspelen hervat.
- U kunt de A-B repeat-modus ook afsluiten door op **◀◀** of **▶▶** te drukken.

OPMERKINGEN

- **Het optievenster uitschakelen**
Druk op de ON SCREEN-knop.
- **Als wordt weergegeven terwijl u op de ENTER-knop drukt in stap 2 tijdens het afspelen van een DVD VIDEO-schijf**
U kunt het geselecteerde deel niet herhalen vanwege de inhoud van de schijf.

Het selecteren van een camerahoek van een DVD VIDEO-schijf

U kunt beelden vanuit verscheidene camerahoeken bekijken als de DVD VIDEO-schijf delen met "meervoudige camerahoeken" bevat (waarbij meerdere camera's zijn gebruikt om dezelfde scène vanuit verschillende hoeken op te nemen).



- Aan het begin van een episode met "meervoudige camerahoeken" wordt op het televisiescherm weergegeven.

Een camerahoek selecteren vanuit het normale scherm [ANGLE]



Vanuit het normale scherm

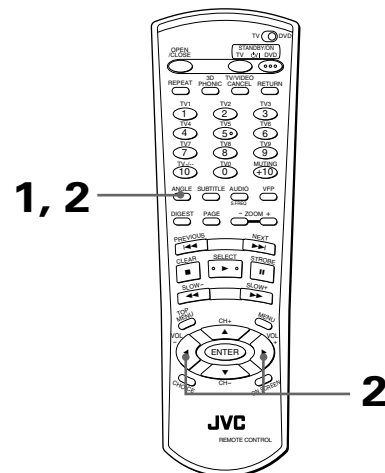

- Tijdens het afspelen van een DVD VIDEO-schijf

1 Druk op de ANGLE-knop.

Het Angle-selectiemenu wordt op het televisiescherm weergegeven.

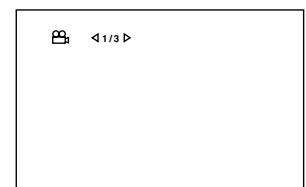

2 Gebruik de ANGLE-knop of de CURSOR **◀/▶**-knoppen om de gewenste hoek te selecteren.

Elke keer als u de ANGLE-knop of de CURSOR **◀/▶**-knoppen gebruikt, verandert de hoek.







Geavanceerde bediening

OPMERKINGEN

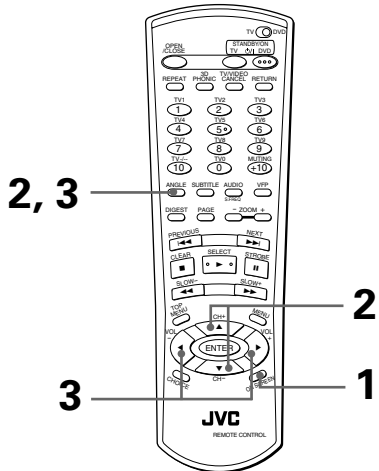
- Het Angle-selectiemenu verdwijnt automatisch als u de hoek gedurende een aantal seconden niet verandert.
- Druk op de ENTER-knop om het Angle-selectiemenu handmatig af te sluiten.
- Als  op het televisiescherm wordt weergegeven De huidige scène is niet met verschillende camera's opgenomen.

Vanuit het optievenster



- Tijdens het afspelen van een DVD VIDEO-schijf
 - 1 Druk op de ON SCREEN-knop.
Het optievenster wordt op het televisiescherm weergegeven.
 - 2 Gebruik de CURSOR /-knoppen of de ANGLE-knop om  op [ANGLE] te zetten.

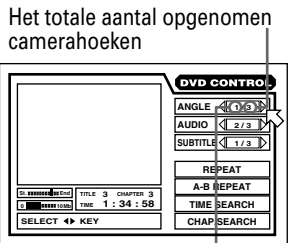

Het huidige camerahoeknummer

- 3 Gebruik de CURSOR /-knoppen of de ANGLE-knop om het gewenste hoeknummer te selecteren.

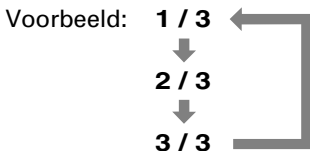

OPMERKINGEN

- **Het optievenster uitschakelen**
Druk op de ON SCREEN-knop.
- Als  op het televisiescherm wordt weergegeven De huidige scène is niet met verschillende camera's opgenomen.

Een camerahoek selecteren uit de Angle-lijst [ANGLE]

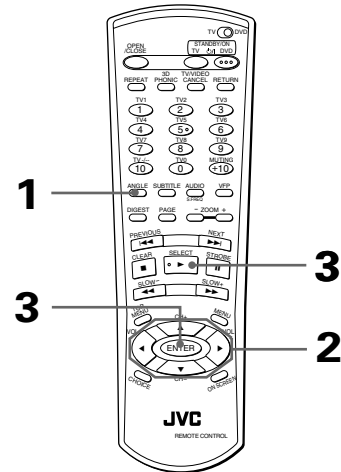

- Tijdens het afspelen van een DVD VIDEO-schijf
 - 1 Druk op de ANGLE-knop en houd deze langer dan 1 seconde ingedrukt.
Op het televisiescherm wordt een lijst met maximaal negen camerahoeken weergegeven die op een schijf zijn opgenomen.
 

De geselecteerde camerahoek
 - 2 Gebruik de CURSOR ///-knoppen om de gewenste hoek te selecteren.
 - 3 Druk op de ENTER-knop of op .
De speler begint met afspelen met de geselecteerde camerahoek op een volledig scherm.

OPMERKINGEN

- Als in stap 1  op het televisiescherm wordt weergegeven:
De huidige scène is niet met verschillende camera's opgenomen.
- Tijdens deze procedure is het geluid gedempt.

De taal van de ondertitels en van de geluidsopname veranderen

Sommige DVD VIDEO-schijven ondersteunen meerdere talen voor ondertitels en/of geluid, terwijl sommige DVD AUDIO-schijven meerdere talen voor geluid ondersteunen.

U kunt een van deze talen selecteren.

Op dezelfde manier kunt u audiokanalen selecteren bij een video-CD.

De taal van de ondertitels selecteren [SUBTITLE]



Vanuit het normale scherm

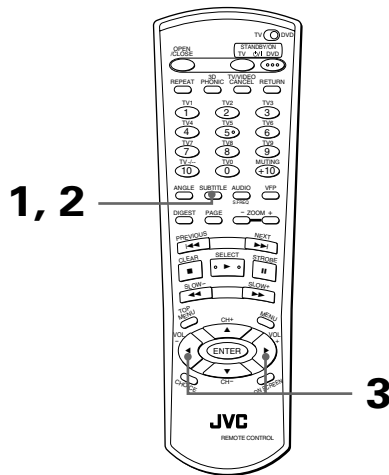

- Tijdens het afspelen van DVD VIDEO-/DVD AUDIO-schijven

1 Druk op de SUBTITLE-knop.

Het Subtitle-selectiemenu wordt op het televisiescherm weergegeven.

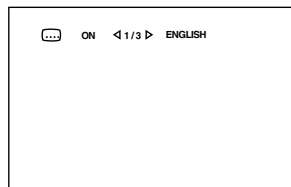

2 Druk op de SUBTITLE-knop om de ondertitels aan of uit te zetten.

3 Gebruik de CURSOR <◀▶>-knoppen om de taal van de ondertitel te selecteren.

Elke keer als u de CURSOR <◀▶>-knoppen gebruikt, verandert de taal van de ondertitel.

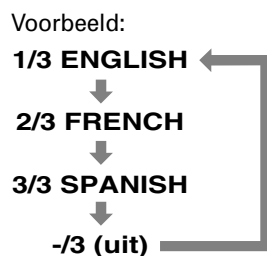

Vanuit het optievenster (alleen DVD VIDEO-schijven)

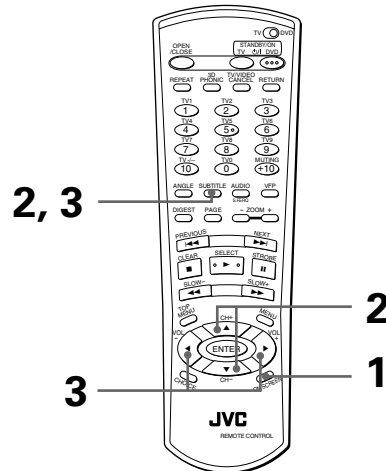

- Tijdens het afspelen van een DVD VIDEO-schijf

1 Druk op de ON SCREEN-knop.

Het optievenster wordt op het televisiescherm weergegeven.

2 Gebruik de CURSOR <▲▼>-knoppen of de SUBTITLE-knop om op [SUBTITLE] te zetten.

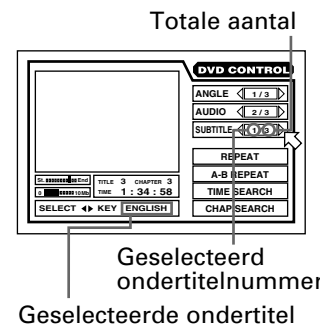

3 Gebruik de CURSOR <◀▶>-knoppen of de SUBTITLE-knop om de gewenste ondertiteling te selecteren.

Elke keer als u de CURSOR <◀▶>-knoppen of de SUBTITLE-knop gebruikt, verandert de taal van de ondertitel.

OPMERKINGEN

- Bij DVD VIDEO-schijven kan de geselecteerde taal afgekort op het televisiescherm worden weergegeven. Zie "Bijlage A: Tabel met talen en hun afkortingen" aan het einde van deze handleiding.
- Het Subtitle-selectiemenu verdwijnt automatisch als u de ondertitel gedurende enkele seconden niet verandert.
- Druk op de ENTER-knop om het Subtitle-selectiemenu af te sluiten.
- Het optievenster uitschakelen: Druk op de ON SCREEN-knop.
- Als op het televisiescherm wordt weergegeven: U kunt de ondertiteling niet selecteren.

Geavanceerde bediening

De audiotaal of het geluid veranderen [AUDIO]



Via AUDIO -selectie kunt u de audiotaal van films kiezen of kiezen voor KARAOKE met/zonder stemmen.

Vanuit het normale scherm

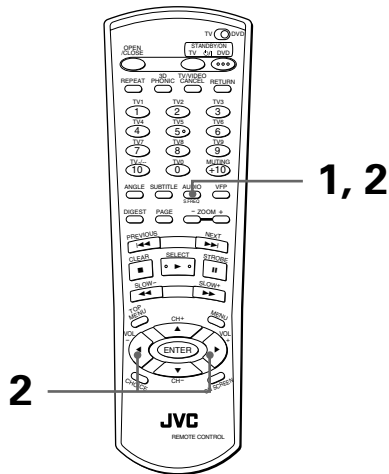

- Tijdens het afspelen

1 Druk op de AUDIO - S.FREQ.-knop

Het Audio-menu wordt op het televisiescherm weergegeven.

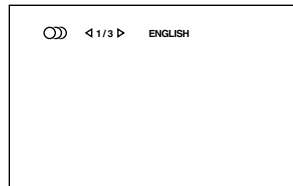

2 Gebruik de AUDIO - S.FREQ.-knop of de CURSOR </>-knoppen om het gewenste geluid te selecteren.

Vanuit het optievenster

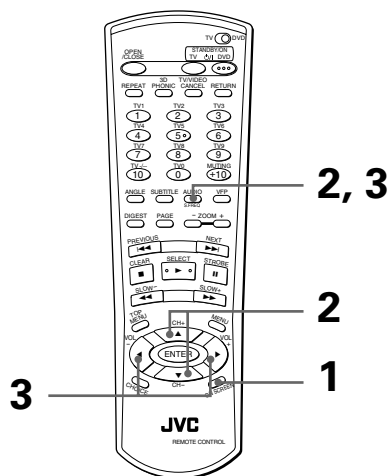

- Tijdens het afspelen

1 Druk op de ON SCREEN-knop.

Het optievenster wordt op het televisiescherm weergegeven.

2 Gebruik de CURSOR </>-knoppen of de AUDIO - S.FREQ.-knop om op [AUDIO] te zetten.

(Voor DVD VIDEO)

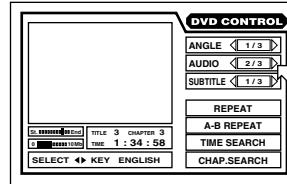

(Voor DVD AUDIO)

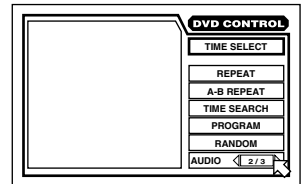

(Voor video-CD)

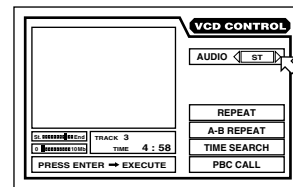

3 Gebruik de CURSOR </>-knoppen of de AUDIO - S.FREQ.-knop om het geluid te selecteren.

Elke keer als u de CURSOR </>-knoppen of de AUDIO - S.FREQ.-knop gebruikt, verandert de taal van het geluid.

Zie het volgende voorbeeld voor audioselectie.

- Voor DVD AUDIO-/DVD VIDEO-schijven

Elke keer als u de CURSOR </>-knoppen of de AUDIO - S.FREQ.-knop gebruikt, verandert de audiotaal of de geluidsopname.

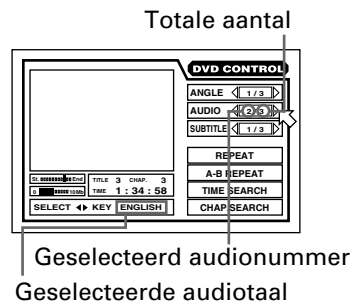

Voorbeeld:

1/3 ENGLISH

↓
2/3 FRENCH

↓
3/3 SPANISH

- Voor video-CD's

Elke keer als de CURSOR </>-knoppen of de AUDIO - S.FREQ.-knop gebruikt, verandert het afspelen van de audio als volgt.

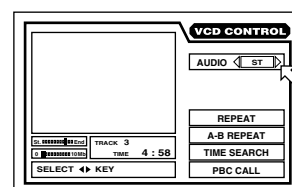

ST (stereo)

↓
L

↓
R

OPMERKINGEN

- Bij DVD VIDEO-schijven kan de geselecteerde taal afgekort op het televisiescherm worden weergegeven. Zie "Bijlage A: Tabel met talen en hun afkortingen" aan het einde van deze handleiding.
- Het Audio-selectiemenu verdwijnt automatisch als u de audio gedurende enkele seconden niet verandert.
- Druk op de ENTER-knop om het Audio-selectiemenu handmatig af te sluiten.
- Het optievenster uitschakelen:
Druk op de ON SCREEN-knop.
- Als  op het televisiescherm wordt weergegeven (voor een DVD VIDEO-/DVD AUDIO-schijf):
U kunt de audio niet selecteren.

Diverse functies**Beeldinstellingen wijzigen [VFP]**

U kunt met de VFP-functie (Video Fine Processor) de beeldinstellingen aanpassen aan het type programmering, de beeldinstelling en/of persoonlijke voorkeuren.

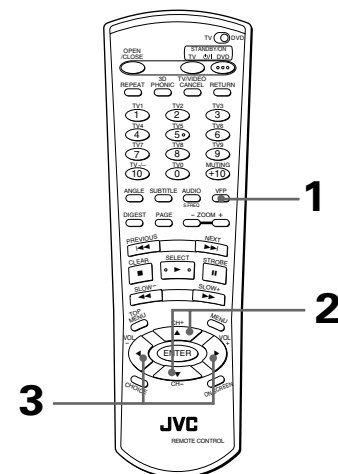

- Tijdens het afspelen (voor DVD AUDIO-schijven: Tijdens het afspelen terwijl beeld wordt weergegeven)

1 Druk op de VFP-knop om de gewenste standaardinstelling te selecteren.

Elke keer als u op de knop drukt, verandert de instelling als volgt:

Geselecteerde standaardinstelling

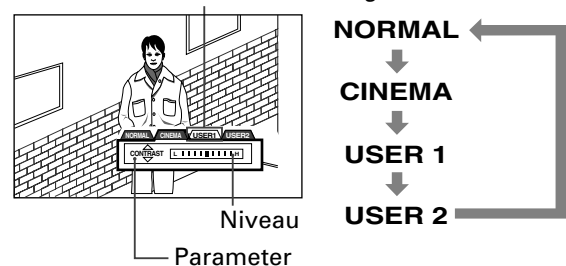

"NORMAL" en "CINEMA" zijn

standaardinstellingen en hiervoor kunt u gaan parameters wijzigen.

Als u "USER 1" of "USER 2" selecteert, kunt u de parameters wijzigen die van toepassing zijn op de beeldinstellingen. U kunt de instellingen vervolgens opslaan als standaardgebruikersinstelling. Zie de onderstaande stap.

2 Als u een gebruikersinstelling wilt definiëren, selecteert u een van de volgende parameters met behulp van de CURSOR ▲/▼-knoppen.

- **BRIGHTNESS**
Hiermee definieert u de helderheid van het scherm.
- **CONTRAST**
Hiermee definieert u het contrast van het scherm.
- **COLOR**
Hiermee definieert u de kleurendiepte van het scherm.
- **TINT**
Hiermee definieert u de tint van het scherm.
- **SHARPNESS**
Hiermee definieert u de scherpte van het scherm.
- **Y DELAY**
Hiermee definieert u het kleurenverschil van het scherm.
- **GAMMA**
Hiermee definieert u de helderheid van neutrale tinten, terwijl de helderheid van donkere en lichte delen gehandhaafd blijft.

3 Gebruik de CURSOR ◀/▶-knoppen om het niveau van een parameter te wijzigen.

Als u het blokje op de schuifbalk naar links verplaatst, vermindert u het effect; als u het blokje naar rechts verplaatst, versterkt u het effect.

OPMERKING

- Het aantal instellingsstappen is afhankelijk van de gekozen parameter.

Hints

- Het VFP-scherm verdwijnt automatisch als u gedurende 10 seconden niets doet. U kunt het VFP-scherm ook handmatig uitschakelen door op de ENTER-knop te drukken.

Geavanceerde bediening

Een ruimte-effect simuleren [3D PHONIC]



Met de 3D PHONIC-functie wordt via uw stereo-installatie een surround-effect gesimuleerd.

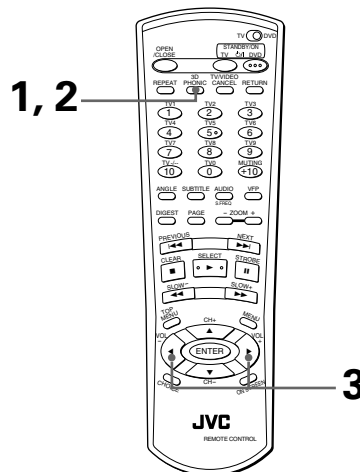

- Tijdens het afspelen

1 Druk op de 3D PHONIC-knop.

Het 3D PHONIC-selectiemenu wordt op het televisiescherm weergegeven.

2 Selecteer de gewenste modus met behulp van de 3D PHONIC-knop.

Elke keer als u op de 3D PHONIC-knop drukt, verandert de 3D PHONIC-modus als volgt:

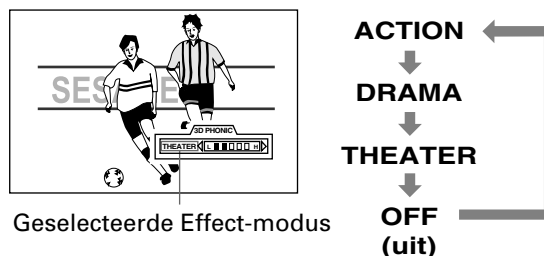

- **ACTION**
Geschikt voor actiefilms en sportprogramma's waarbij geluid dynamisch overkomt.
- **DRAMA**
Natuurlijk, warm geluid. U kunt in een ontspannen sfeer van films genieten.
- **THEATER**
U kunt van geluidseffecten genieten alsof u zich in een grote bioscoop bevindt.

3 Gebruik de CURSOR-knoppen ◀/▶ om het effectniveau te wijzigen.

U kunt het niveau in 5 stappen wijzigen.



Effect-niveau

- Naar L: Het effect wordt verminderd.
- Naar H: Het effect wordt verhoogd.

Hints

- Druk op de ENTER-knop om het 3D PHONIC-scherm af te sluiten. Het 3D PHONIC-scherm verdwijnt automatisch als u gedurende 10 seconden niets doet.

OPMERKINGEN

- De 3D PHONIC-functie werkt alleen correct als u een DVD VIDEO-schijf afspeelt die is opgenomen met Dolby Digital. Als andere bronnen zijn gebruikt, kunt u geen effect oproepen als u op de 3D PHONIC-knop drukt.
- Als u een DVD VIDEO-schijf afspeelt die met Dolby Digital is opgenomen dat echter geen achtersignaal bevat, kunt u geen correct 3D PHONIC-geluid produceren, ook al kunt u de 3D PHONIC-instelling wijzigen.
- De 3D PHONIC-functie heeft geen invloed op de uitvoer van het Dolby Digital-bitstreams signaal via de DIGITAL OUT-aansluiting.
- Als u de 3D PHONIC-functie activeert, worden de instellingen "DOWN MIX" en "COMPRESSION" in het scherm "PREFERENCE 2" uitgeschakeld.

De schijftijd controleren [TIME SELECT]



U kunt de Time-modus selecteren voor een DVD AUDIO-schijf, audio-CD en video-CD via het venster in het voorpaneel en via het optievenster.

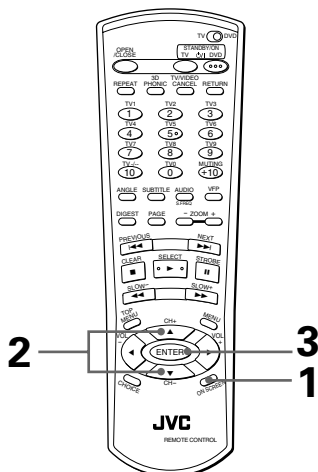

- Voor DVD AUDIO-schijven: Tijdens het afspelen van alleen audio of als de speler is gestopt
- Voor audio-CD's: Tijdens het afspelen of als de speler is gestopt
- Voor video-CD's: Als de speler is gestopt

1 Druk op de ON SCREEN-knop.

Het optievenster wordt op het televisiescherm weergegeven.

2 Gebruik de CURSOR ▲/▼-knoppen om [TIME SELECT] op [TIME SELECT] te zetten.

(Voor DVD AUDIO)

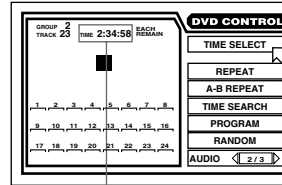

Tijdweergave

(Voor video-CD)

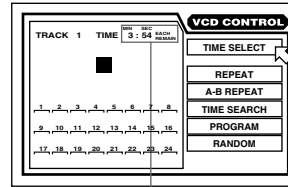

Tijdweergave

(Voor audio-CD)

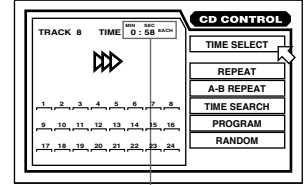

Tijdweergave

3 Druk op de ENTER-knop.

Elke keer als u op de ENTER-knop drukt, verandert de Time-modus als volgt:

- Tijdens het afspelen (voor DVD AUDIO-schijven/ audio-CD's)

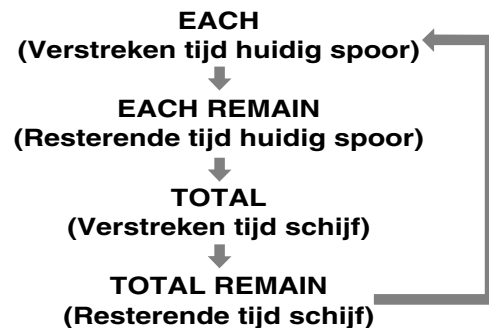

- Als de speler is gestopt

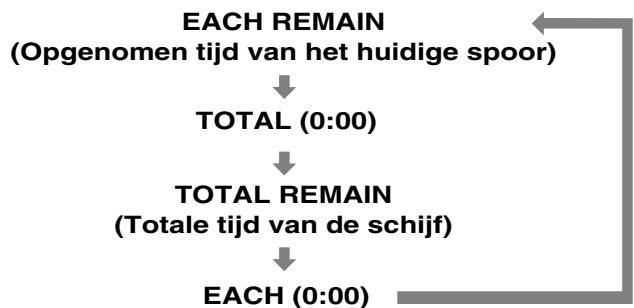

Hints

- Als u "EACH REMAIN" selecteert als de speler is gestopt, kunt u het spoor wijzigen door op ◀◀ of ▶▶ te drukken.

Een stilstaand beeldkader selecteren bij een DVD AUDIO-schijf [PAGE]



De meeste DVD AUDIO-schijven bevatten stilstaande beeldkaders die meestal automatisch volgens de afspelvolgorde worden weergegeven tijdens het afspelen. Er zijn echter andere pagina's van het huidige stilstaande beeldkader en u kunt het beeld handmatig wijzigen (de pagina omslaan).



- Aan het begin van een deel dat beelden bevat die kunnen worden geselecteerd, wordt "PAGE" (of het equivalent ervan in de huidige weergavetaal) op het televisiescherm weergegeven.

Vanuit het normale scherm

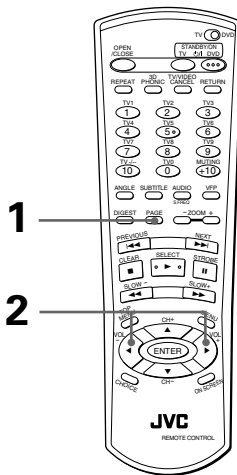

- Als "PAGE" (of het equivalent ervan in de huidige weergavetaal) tijdens het afspelen op het televisiescherm wordt weergegeven

1 Druk op de PAGE-knop.

Het Page-selectiemenu wordt op het televisiescherm weergegeven.

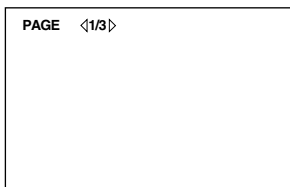

2 Gebruik de CURSOR <|>-knoppen om de gewenste pagina te selecteren.

OPMERKING

- U kunt ook naar de volgende pagina gaan door op de PAGE-knop te drukken.

Vanuit het optievenster

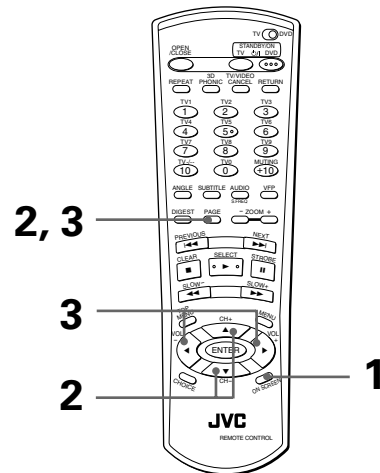

- Als "PAGE" (of het equivalent ervan in de huidige weergavetaal) tijdens het afspelen op het televisiescherm wordt weergegeven

1 Druk op de ON SCREEN-knop.

Het optievenster wordt op het televisiescherm weergegeven.

2 Gebruik de CURSOR <|>-knoppen of de PAGE-knop om <1/3> op [PAGE] te zetten.

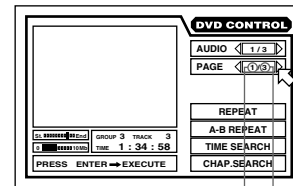

Totale aantal Geselecteerd paginanummer

3 Gebruik de CURSOR <|>-knoppen of de PAGE-knop om de gewenste pagina te selecteren.

Elke keer als u de CURSOR <|>-knoppen gebruikt, verandert de pagina.

Een bonusgroep van een DVD AUDIO-schijf afspelen



Sommige DVD AUDIO-schijven bevatten een speciale groep, "bonusgroep" genoemd, waarvan de inhoud niet voor iedereen toegankelijk is. De bonusgroep wordt altijd toegewezen aan de laatste groep op een schijf (als een schijf bijvoorbeeld vier groepen bevat, inclusief een bonusgroep, is "groep 4" de bonusgroep).

Als u een bonusgroep wilt afspelen, moet u het "sleutelnummer" (een soort wachtwoord) voor de bonusgroep invoeren. De manier waarop u aan dit sleutelnummer komt, is afhankelijk van de schijf. Nadat u het sleutelnummer hebt gevonden, kunt u de bonusgroep als volgt afspelen.

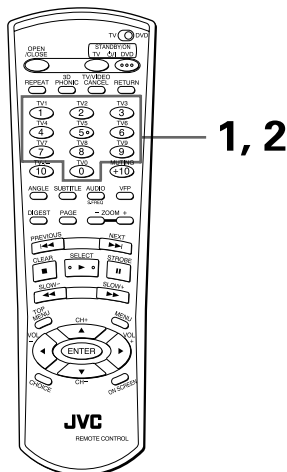

OPMERKINGEN

- Als u het juiste sleutelnummer invoert, wordt dit door de speler onthouden totdat u de speler uitzet of de schijflade opent.
- Als u een spoor in de bonusgroep opgeeft tijdens het programmeren van sporen voor geprogrammeerd afspelen, wordt in het informatievenster ook het bovenstaande scherm getoond waarin wordt gevraagd naar het sleutelnummer.
- In de Random-modus worden sporen in de bonusgroep niet afgespeeld.
- U kunt het venster voor het invoeren van het sleutelnummer als volgt uitschakelen.
 - * Druk op ■.
 - * Open de schijflade.
 - * Zet de speler uit.

Door de schijflade te openen of de speler uit te zetten, wordt ook het sleutelnummer uit het geheugen gewist. Als u op ■ drukt, wordt het geheugen niet gewist.

- Als een schijf met een bonusgroep is gestopt

- 1 Selecteer het bonusgroepnummer (de laatste groep) met behulp van de numerieke knoppen. In het informatievenster en het optievenster wordt gevraagd om het sleutelnummer, zoals hieronder wordt weergegeven.

(Informatievenster)



(Televisiescherm)

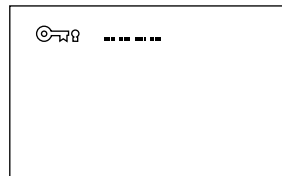

- 2 Voer het sleutelnummer in met behulp van de numerieke knoppen (0 - 9).

Als u het sleutelnummer correct invoert, wordt het afspelen van de bonusgroep gestart.

Als u een verkeerd sleutelnummer invoert, begint de speler niet met afspelen en wordt in het informatievenster en het optievenster opnieuw gevraagd naar het sleutelnummer.

De sampling-frequentie controleren



U kunt de sampling-frequentie van digitale audio tijdens het afspelen controleren.

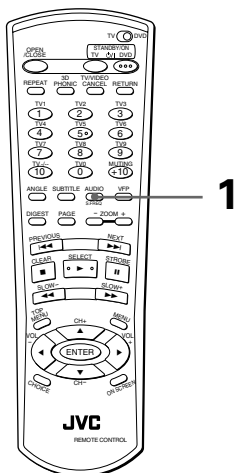

- Tijdens het afspelen

1 Druk langer dan 1 seconde op de AUDIO - S.FREQ-knop.

De sampling-frequentie van de huidige digitale audio wordt tijdelijk in het informatievenster weergegeven.

Getallen achter de decimale punt worden niet in het informatievenster weergegeven.

Daadwerkelijke sampling-frequentie	Informatievenster
22,05 kHz	FS: 22
44,1 kHz	FS: 44
48 kHz	FS: 48
88,2 kHz	FS: 88
96 kHz	FS: 96
176,4 kHz	FS: 176
192 kHz	FS: 192

OPMERKINGEN

- Deze functie is ook van toepassing op een MP3-schijf.
- U kunt niet via het informatievenster de kwantiseringsbitlengte controleren.
- Bij sommige schijven wordt de sampling-frequentie wellicht niet in het informatievenster weergegeven.

De helderheid van het informatievenster wijzigen

U kunt de helderheid van het informatievenster dimmen.

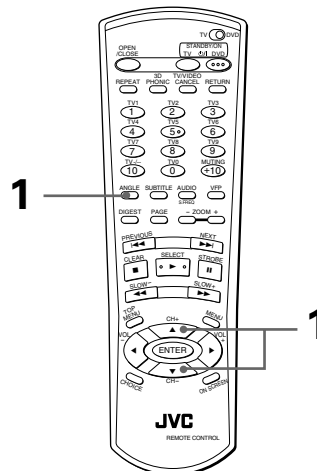

- Als geen schijf is geplaatst

1 Druk op de CURSOR ▲ of ▼-knoppen terwijl u de ANGLE-knop ingedrukt houdt.

U kunt de helderheid van het informatievenster selecteren uit 3 niveaus of de helderheid helemaal uitzetten.

MP3-schijven afspelen

U kunt met deze speler CD-R/RW-schijven afspelen die zijn opgenomen met het MP3-formaat (deze schijven worden in deze handleiding aangeduid als MP3-schijven).

Hoewel de beschikbare functies voor MP3-schijven beperkt zijn, is de bediening van deze functies gelijk aan die van audio-CD's.

Wat is MP3?

MP3 staat voor "MPEG1 Audio Layer 3". MPEG Audio is een compressie-specificatie waarmee alleen het audiogedeelte wordt gecomprimeerd. Deze afbeeldingscompressiemethode wordt gebruikt voor DVD-schijven, video-CD's, enzovoort. De audiogegevens worden gecomprimeerd bij 1/10.

Informatie over MP3-schijven

Op een MP3-schijf is afzonderlijk materiaal (elk muziekstuk) op een spoor (bestand) opgenomen. Sporen worden meestal gegroepeerd in een "groep" (map) op categorie, op artiest, enzovoort. Bovendien kunnen groepen ook onderdeel zijn van andere groepen (groep van de groep) waardoor hiërarchische groeponiveaus ontstaan. Als u bekend bent met het gebruik van computers, kunt u de hiërarchische groepsstructuur op MP3-schijven beter begrijpen omdat deze overeenkomt met de mapstructuur op computers.

Deze speler kan maximaal 100 sporen per groep, maximaal 100 groepen per groeponiveau en maximaal 10 groeponiveaus verwerken. Als een schijf meer sporen, groepen of groeponiveaus heeft dan hierboven staat aangegeven, herkent de speler het overschrijdende aantal nummers niet en deze kunnen dan ook niet worden afgespeeld.

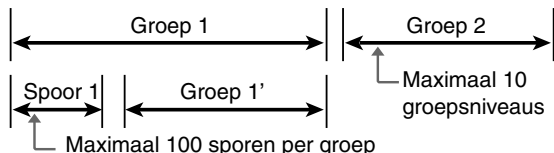

Richtlijnen voor het maken van een persoonlijke MP3-schijf met een CD-R/CD-RW-schijf:

- Selecteer "ISO 9660" als het schijfformaat.
- Selecteer NIET de optie "Multisessie"-opname.
- Voltooi de schijf nadat alle opnamen zijn gemaakt.

OPMERKINGEN

- De speler biedt geen ondersteuning van "packet write"-schijven.
- Sommige schijven worden wellicht niet afgespeeld vanwege de schijfeigenschappen of opnameomstandigheden.
- De speler voert geen digitaal audiosignaal uit via DIGITAL OUT als u een MP3-schijf afspeelt.
- U kunt sporen niet in een specifieke (geprogrammeerde) of willekeurige volgorde afspelen.
- Als u een MP3-schijf afspeelt, is de schermbeveiligingsfunctie niet actief (dit is wel het geval bij het afspelen van audio-CD's).
- De speler kan alleen nummers afspelen die een van de volgende bestandsextensies hebben: ".MP3", ".Mp3", ".mp3" en ".mP3".

Bediening

Basishandelingen

MP3

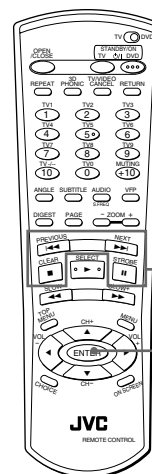

Basis bedieningsknoppen

In de volgende tabel worden de basisfuncties van de basisbedieningsknoppen besproken.

Knoppen	Functies
	Hiermee start u het afspelen
	Hiermee stopt u het afspelen volledig
	Hiermee onderbreekt u het afspelen
	Hiermee slaat u een spoor in de groep over (vooruit of achteruit)*

* U kunt niet een spoor over een groep overslaan.

OPMERKINGEN

- De huidige spoornummer worden als volgt in het informatievenster weergegeven.

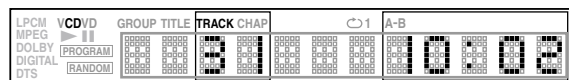

Verstreken tijd huidig spoor
Huidig spoornummer

- Alleen MP3-bestanden worden in het informatievenster weergegeven als een spoor.
- Groepnummers worden niet in het informatievenster weergegeven.
- U kunt een MP3-schijf niet snel voorwaarts of achterwaarts afspelen.
- U kunt geen andere tijdsinformatie zien dan de verstreken tijd van het huidige spoor.
- U kunt de sampling-frequentie van een MP3-schijf controleren. Zie pagina 50.

De gewenste groep of het gewenste spoor opgeven

MP3

Als een MP3-schijf wordt geladen en de inhoud van de schijf is gelezen, wordt automatisch het MP3 CONTROL-venster weergegeven op het televisiescherm. U kunt via dit venster de gewenste groep en het gewenste spoor opgeven dat moet worden afgespeeld.

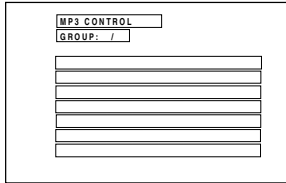

U kunt de gewenste groep/het gewenste spoor als volgt via dit venster aangeven.

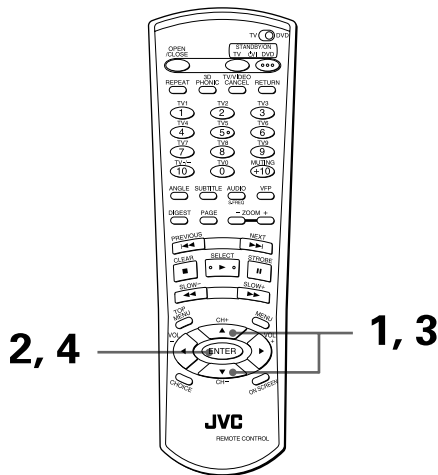

- Als het MP3-selectievenster wordt weergegeven als het afspelen is gestopt

1 Markeer een gewenste groep met behulp van de CURSOR ▲/▼-knoppen.

2 Druk op de ENTER-knop.

De gemarkeerde groep wordt geselecteerd en de inhoud van de groep wordt weergegeven.

- Als de sporen in de geselecteerde groep worden weergegeven, gaat u verder met de volgende stap.
- Als de geselecteerde groep een of meer groepen bevat, herhaalt u step 1 en 2 tot de sporen in de geselecteerde groep worden weergegeven.

3 Markeer een gewenst spoor met behulp van de CURSOR ▲/▼-knoppen.

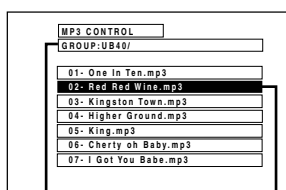

Geselecteerde groep Geselecteerd spoor

4 Druk op de ENTER-knop.

De speler begint met afspelen vanaf het opgegeven spoor.

Tijdens het afspelen wordt onder in het venster informatie weergegeven, bijvoorbeeld:

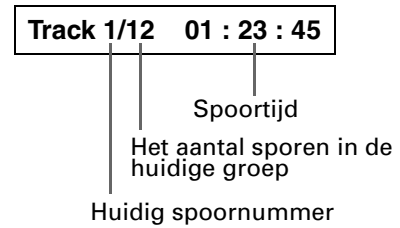

OPMERKINGEN

- Als een MP3-bestand een 2-byte-teken bevat, is het mogelijk dat het apparaat de bestandsnaam onjuist weergeeft.
- U kunt een spoor selecteren (markeren) die tot geen enkele groep behoort (indien aanwezig). Druk hiertoe op de ENTER-knop om het afspelen onmiddellijk te starten.
- Als u op de CURSOR ◀-knop drukt, gaat u terug naar het hiërarchische niveau van de groep.
- In het MP3 CONTROL-venster worden alleen MP3-bestanden weergegeven.
- De volgorde van de groepen/sporen die in het MP3 CONTROL-venster worden weergegeven, kan verschillen van de volgorde die op uw computer wordt weergegeven als u de schijf in de computer plaatst.

Het afspelen herhalen

MP3

U kunt het afspelen van het huidige spoor of de huidige groep herhalen.

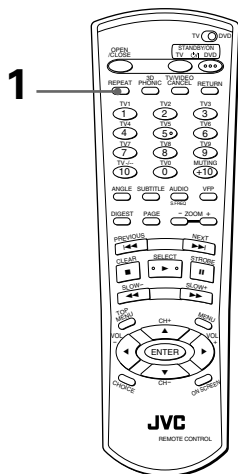

- Tijdens het afspelen of als de speler is gestopt

1 Druk op de REPEAT-knop.

Elke keer als u op de REPEAT-knop drukt, wordt gewisseld tussen het herhalen van de huidige groep, het herhalen van het huidige spoor en de stand uit.

U kunt de geselecteerde modus controleren aan de hand van de pictogrammen die in het informatievenster op het voorpaneel worden weergegeven:

- ↻: De huidige groep op de schijf wordt herhaald.
- ↻1: Het huidige spoor wordt herhaald.
- Geen indicatie: De modus repeat (herhalen) is uitgeschakeld.

- **Herhaald afspelen stoppen**

Druk op ■.

- **Herhaald afspelen afsluiten**

Druk net zo vaak op de REPEAT-knop tot het Repeat-pictogram niet meer in het informatievenster wordt weergegeven.

OPMERKING

- U kunt niet de gehele inhoud van de schijf herhalen.

Voorkeuren instellen

U kunt verschillende voorkeuren voor het afspelen instellen via twee voorkeurschermen.

Instellen van voorkeuren

U kunt op elk moment een voorkeurscherm weergeven, behalve als de speler is uitgezet.

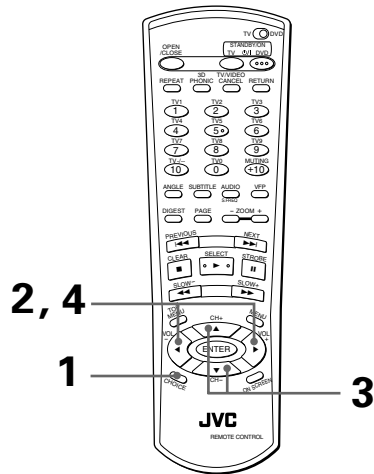

- Op elk moment, tenzij de speler is uitgezet.

1 Druk op de CHOICE-knop.

Een van de voorkeurschermen wordt op het televisiescherm weergegeven.

U ziet bovenaan drie tabs voor de verschillende weergaven (PREFERENCE 1, PREFERENCE 2 en SPK. SETTING).

2 Selecteer de gewenste tab met de CURSOR ◀/▶-knoppen als naar een van de tabs wijst.

PREFERENCE 1

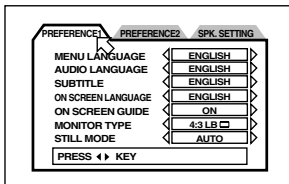

PREFERENCE 2

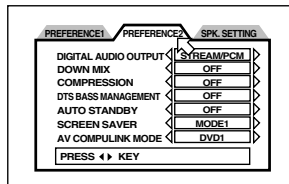

SPK.SETTING

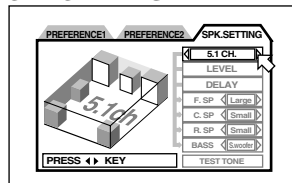

- 3 Plaats  op het item dat u wilt bewerken met behulp van de CURSOR ▲/▼-knoppen.

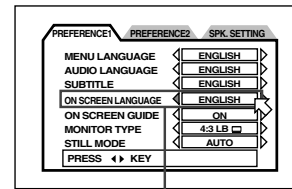

Geselecteerd item

- 4 Gebruik de CURSOR ◀/▶-knoppen om een van de opties te selecteren.

- Zie de volgende hoofdstukken voor meer informatie over elke instelling:

OPMERKINGEN

- Naar het normale scherm terugkeren:
Druk op de CHOICE-knop.
- Als u een "PREFERENCE"-scherm weergeeft tijdens het afspelen van een DVD VIDEO-schijf/video-CD, slaat de speler de huidige afspelpositie op in het geheugen en gaat verder met afspelen vanaf dat punt als u het "PREFERENCE"-scherm afsluit.

Taal- en weergavevoorkeuren

Via het "PREFERENCE 1"-scherm kunt u voorkeuren instellen met betrekking tot de taal en de weergave.

MENU LANGUAGE

U kunt de standaard "weergave" taal selecteren die moet worden weergegeven als deze op een DVD VIDEO-/DVD AUDIO-schijf staat.

Elke keer als u de CURSOR ▶-knop gebruikt, verandert de taalinstelling in de volgende volgorde:

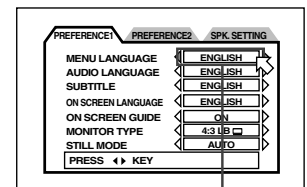

Geselecteerde taal

ENGLISH → SPANISH → FRENCH → CHINESE → GERMAN → ITALIAN → JAPANESE → taalcode van AA tot ZU

(Zie "Bijlage A: Tabel met talen en hun afkortingen" aan het einde van deze handleiding.)

Druk op de CURSOR ◀-knop om de taalinstelling in tegengestelde volgorde te wijzigen.

- * Als de geselecteerde taal niet op een schijf is opgenomen, wordt voor de weergave de standaardtaal van de schijf gebruikt.

AUDIO LANGUAGE

U kunt de standaardaudiotaal selecteren die moet worden gebruikt als deze op een DVD VIDEO-/DVD AUDIO-schijf staat.

Elke keer als u de CURSOR ►-knop gebruikt, verandert de taalinstelling in de volgende volgorde:

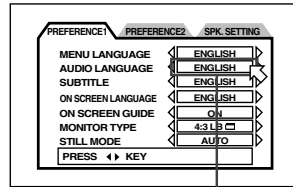

Geselecteerde taal

ENGLISH → SPANISH → FRENCH → CHINESE → GERMAN → ITALIAN → JAPANESE → taalcode van AA tot ZU

(Zie "Bijlage A: Tabel met talen en hun afkortingen" aan het einde van deze handleiding.)

Druk op de CURSOR ◀-knop om de taalinstelling in tegengestelde volgorde te selecteren.

* Als de geselecteerde taal niet op een schijf is opgenomen, wordt voor de audio de standaardtaal van de schijf gebruikt.

SUBTITLE

U kunt de standaardondertiteltaal selecteren die moet worden weergegeven als deze op een DVD VIDEO-/DVD AUDIO-schijf staat.

Elke keer als u de CURSOR ►-knop gebruikt, verandert de taalinstelling in de volgende volgorde:

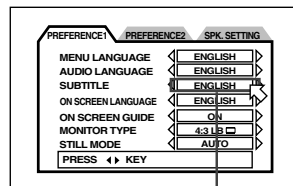

Geselecteerde taal

ENGLISH → SPANISH → FRENCH → CHINESE → GERMAN → ITALIAN → JAPANESE → taalcode van AA tot ZU → OFF

(Zie "Bijlage A: Tabel met talen en hun afkortingen" aan het einde van deze handleiding.)

Druk op de CURSOR ◀-knop om de taalinstelling in tegengestelde volgorde te selecteren.

* Als de taal die u voor de speler instelt niet op een schijf is opgenomen, wordt voor de ondertiteling de standaardtaal van de schijf gebruikt.

ON SCREEN LANGUAGE

U kunt een taal voor het optievenster van de speler selecteren.

Elke keer als u op de CURSOR ►-knop drukt, verandert de taalinstelling in de volgende volgorde:

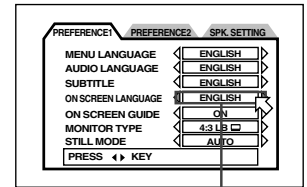

Geselecteerde taal



Engels **ON SCREEN LANGUAGE** ◀ **ENGLISH** ▶

Frans **LANGUE D'ECRAN** ◀ **FRANCAIS** ▶

Duits **BILDSCHIRMENUE-SPRACHE** ◀ **DEUTSCH** ▶

Druk op de CURSOR ◀-knop om de taalinstelling in tegengestelde volgorde te selecteren.

ON SCREEN GUIDE

De speler toont desgewenst "hulpsymbolen" of tekens op het beeld om aan te geven wat de schijf of de speler doet.

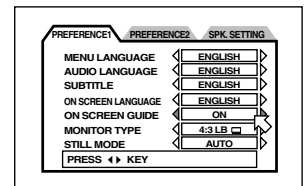

Voorbeelden van "hulpsymbolen" of tekens:



- **ON**
De hulpsymbolen worden weergegeven.
- **OFF**
De hulpsymbolen worden niet weergegeven.

MONITOR TYPE

U kunt het type monitor selecteren dat overeenkomt met uw televisie als u DVD VIDEO-schijven afspeelt die zijn opgenomen voor weergave op een breedbeeldtelevisie.

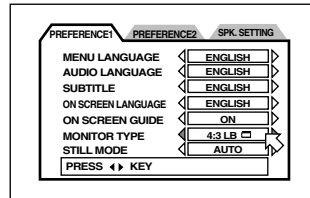

- **4:3 LB. (Letter Box-conversie)**

Als u een normale televisie op de speler aansluit, moet u dit selecteren.

Als u een breedbeeldopname afspeelt die op een DVD VIDEO-schijf staat, wordt het beeld tussen twee zwarte stroken langs de boven- en onderkant van het beeldscherm weergegeven.



- **4:3 PS. (Pan Scan-conversie)**

Als u een normale televisie op de speler aansluit, moet u dit selecteren.

Als u een breedbeeldopname afspeelt die op een DVD VIDEO-schijf staat, wordt links en rechts een deel van het beeld automatisch afgesneden. Afhankelijk van het type schijf is het mogelijk dat u de schijf niet in deze modus kunt afspelen. In dat geval wordt het beeld afgespeeld zoals is beschreven bij de 4:3 LB. -modus.

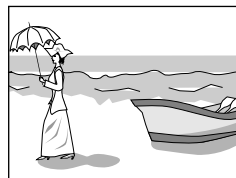

- **16:9 AUTO (Breedbeeldtelevisie)**

Als u een breedbeeldtelevisie op de speler aansluit, moet u dit selecteren.

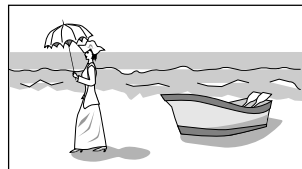

- **16:9 NORMAL (Breedbeeldtelevisie)**

Als u een breedbeeldtelevisie op de speler aansluit waarvan de breedte/hoogte-verhouding standaard is ingesteld op 16:9, moet u dit selecteren (de speler past de beeldbreedte van het uitvoersignaal automatisch aan tijdens het afspelen van een "4:3"-bron).

OPMERKINGEN

- Als een schijf geen ondersteuning biedt voor "4:3 Pan Scan", wordt het Letter Box-scherm weergegeven, ook als u MONITOR TYPE hebt ingesteld op "4:3 PS. ".
- Als u een "4:3" DVD VIDEO-bron afspeelt met "16:9 NORMAL"-modus, worden de beeldinstellingen iets gewijzigd als gevolg van het converteren van de beeldbreedte.

STILL MODE

Als u de Still-modus uit de volgende opties selecteert, kunt u beelden van nog betere kwaliteit weergeven.

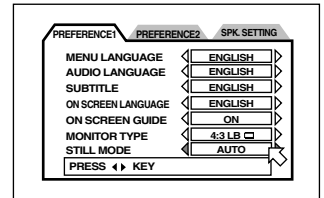

- **AUTO**

De speler herkent het beeldtype (film- of videobron) op de huidige schijf.

- **FIELD**

Geschikt voor het afspelen van een videobronschijf.

- **FRAME**

Geschikt voor het afspelen van een filmbronschijf.

Audio- en systeemvoorkeuren

Via het venster "PREFERENCE 2" kunt u voorkeuren instellen met betrekking tot de audio en het systeem.

DIGITAL AUDIO OUTPUT

Als u de digitale uitvoer van de speler aansluit op een extern apparaat met digitale invoer, moet u deze instelling hiervoor aanpassen.

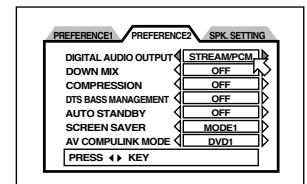

- **PCM ONLY**

Als u de DIGITAL OUT-stekker van de speler aansluit op de lineaire PCM digitale invoer van een andere geluidsinstallatie, moet u deze instelling selecteren.

- **STREAM/PCM**

Als u de speler aansluit op de digitale invoer van een versterker met ingebouwde DTS-, Dolby Digital- of MPEG Multichannel decodeerder, moet u deze instelling selecteren.

- **DOLBY DIGITAL/PCM**

Als u de speler aansluit op de digitale invoer van een Dolby Digital-decodeerder of een versterker met ingebouwde Dolby Digital-decodeerder, moet u deze instelling selecteren.

De volgende tabel geeft een overzicht van typen schijven en de bijbehorende uitvoersignalen.

Type schijf	Uitvoersignaal		
	STREAM/PCM	DOLBY DIGITAL/PCM	PCM ONLY:
DVD met 48/44,1 kHz, 16-bits lineaire PCM	48/44,1 kHz, 16 bits, stereo lineaire PCM	←	←
DVD met 48/44,1 kHz, 20/24-bits lineaire PCM	48/44,1 kHz, 16 bits, stereo lineaire PCM*	←	←
DVD met 96/88,2 kHz, lineaire PCM	Geen uitvoer	←	←
DVD met 192/176,4 kHz, 16/22/24-bits lineaire PCM	Geen uitvoer	←	←
DVD met DTS	DTS-bitstream	48 kHz, 16-bits stereo lineaire PCM*	←
DVD met Dolby Digital	Dolby Digital-bitstream	←	48 kHz, 16-bits stereo lineaire PCM*
DVD met MPEG Multichannel	MPEG-bitstream	48 kHz, 16-bits stereo lineaire PCM	←
Video-CD	44,1 kHz, 16-bits stereo lineaire PCM	←	←
Audio-CD	44,1 kHz, 16-bits stereo lineaire PCM	←	←
Audio-CD met DTS	DTS-bitstream	44,1 kHz, 16-bits stereo lineaire PCM	←
CD-R/RW met MP3	Geen uitvoer	←	←

* Bij sommige DVD VIDEO-schijven die niet geheel zijn beveiligd tegen kopiëren, kan een 20- of 24-bits digitaal signaal worden uitgevoerd.

OPMERKING

- Als u een DVD VIDEO-schijf of audio-CD met DTS afspeelt, moet u een DTS-decodeerder gebruiken om de juiste signalen via uw luidsprekers te ontvangen.

DOWN MIX

Voor het correct afspelen van een DVD VIDEO-schijf die is opgenomen met surround multichannel-audio, moet de DOWN MIX-instelling correct zijn ingesteld met betrekking tot uw audiosysteem.

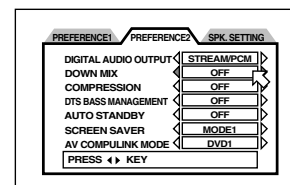

Deze instelling beïnvloedt alleen het uitvoersignaal via de ANALOG AUDIO-aansluiting bij het afspelen van een DVD VIDEO-schijf die is opgenomen met surround multichannel-audio.

• Lt/Rt

Als u multichannel surround-audio hebt door de ANALOG AUDIO-uitvoer van de speler aan te sluiten op een surround-decodeerder, moet u deze instelling selecteren.

• Lo/Ro

Als u conventionele 2-kanalen stereo audio hebt door de AUDIO-uitvoer van de speler aan te sluiten op een stereo versterker/ontvanger of televisietoestel, of als u audio van een DVD VIDEO-schijf die is opgenomen met surround audio op uw MD, cassette, enzovoort, dupliceert, moet u deze instelling selecteren.

• OFF

Als u multichannel surround-audio hebt door de 5.1-kanalen audio-uitvoer van de speler aan te sluiten op een versterker met 5.1-kanaleninvoer, moet u deze instelling selecteren.

OPMERKINGEN

- De "DOWN MIX"-functie is alleen van toepassing als de 3D PHONIC-functie is uitgeschakeld.
- Sommige DVD AUDIO-schijven beletten 2-kanalen down-mix. Bij dergelijke schijven kunt u geen down-mixed-signaal ontvangen, zelfs niet als u "DOWN MIX" hebt ingesteld op "Lt/Rt" of op "Lo/Ro".

COMPRESSION (alleen voor Dolby Digital DVD VIDEO-schijven)

Als u een DVD VIDEO-schijf, die is opgenomen met het Dolby Digital-formaat, afspeelt op laag of gemiddelde volume, wordt het geluid duidelijker als u COMPRESSION instelt op ON.

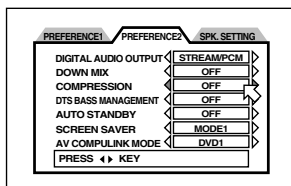

- **ON**
De audio wordt afgespeeld met een gecompriemd dynamisch bereik.
- **OFF**
De audio wordt afgespeeld volgens de opname.

OPMERKINGEN

- De "COMPRESSION"-functie is alleen van toepassing als u een schijf afspeelt die is opgenomen met DOLBY DIGITAL. Deze instelling is niet van toepassing op andere typen schijven.
- De "COMPRESSION"-functie is alleen van toepassing als de 3D PHONIC-functie is uitgeschakeld.

DTS BASS MANAGEMENT

Deze instelling beheert de uitvoersignalen bij het afspelen van DTS-gecodeerde DVD VIDEO-schijven.

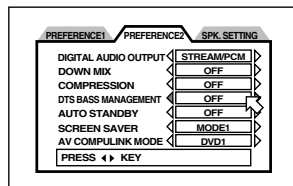

- **OFF**
Dit is de normale instelling voor DTS-gecodeerde schijven. Signalen met het volledige frequentiebereik worden via alle luidsprekers uitgevoerd tijdens het afspelen van DTS-gecodeerde schijven. Deze modus negeert alle "Small"-instellingen in het venster met luidsprekerinstellingen (Alle "Small"-instellingen worden beschouwd als "Large").
- **ON**
Alle luidsprekerinstellingen (voor, midden en achter) in het venster met luidsprekerinstellingen zijn van toepassing tijdens het afspelen van DTS-gecodeerde schijven. Het lage frequentiesignaal dat via de subwoofer-uitvoer wordt verzonden, wordt versterkt, ongeacht de "Bass redirect"-instelling in het venster met luidsprekerinstellingen. Zie pagina 59 voor informatie over het venster met luidsprekerinstellingen.

AUTO STANDBY

Nadat de speler meer dan 30 of 60 minuten is gestopt, wordt automatisch omgeschakeld naar de Standby-modus.

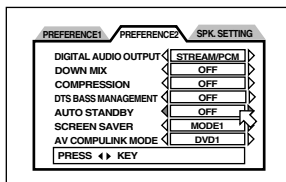

- **60**
Tijd is ingesteld op 60 minuten.
- **30**
Tijd is ingesteld op 30 minuten.
- **OFF**
De Auto standby-functie is uitgeschakeld.

SCREEN SAVER

Een televisiescherm kan soms inbranden als één statisch beeld langere tijd wordt weergegeven. Om dit te voorkomen, wordt de schermbeveiligingsfunctie van de speler automatisch geactiveerd als het beeld (bijvoorbeeld een optievenster of menu) langer dan vijf minuten stilstaat.

- **MODE 1**
Het huidige beeld wordt donker.
- **MODE 2**
Het "schermbeveiliging"beeld wordt weergegeven en de helderheid verandert.
- **OFF**
De schermbeveiliging is uitgeschakeld.

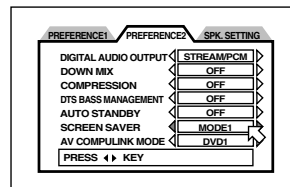

OPMERKINGEN

- Het beeldscherm van een projector of een projectietelevisie brandt gemakkelijk in als langere tijd een statisch beeld wordt weergegeven. Zorg dat het beeldscherm niet kan worden ingebrand als u de SCREEN SAVER-modus instelt op "OFF".
- Het beeld op het televisiescherm kan vervormd worden weergegeven als u de SCREEN SAVER-modus instelt op "MODE 1". In dat geval moet u een andere modus selecteren.
- Als tijdens het afspelen gedurende langere tijd een statisch beeld wordt weergegeven, wordt de schermbeveiliging geactiveerd in "MODE 1", ongeacht of u "MODE 1" of "MODE 2" hebt geselecteerd.

AV COMPULINK MODE

Dit item is bijgevoegd voor toekomstig gebruik. Laat dit item in de standaardinstelling staan ("DVD1").

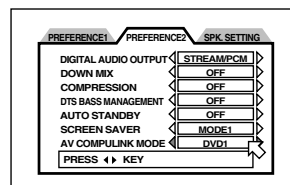

Luidsprekerinstellingen

Luidsprekerkanaal

Selecteer het type luidsprekerconfiguratie dat van toepassing is op uw luidsprekers.

Normaalgesproken selecteert u "5.1 CH." of "2 CH.". Als u echter "EXPERT" selecteert, kunt u specifieke opties opgeven voor uw luidsprekers.

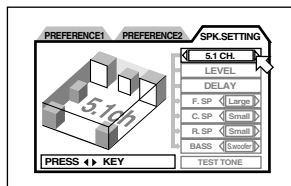

• 2 CH.

Selecteer deze optie bij een aansluiting op een 2 kanaalversterker of televisie.

• 5.1 CH.

Selecteer deze optie bij een aansluiting op een 5.1 kanaalversterker en u de voor-, achter-, midden- en sub-woofer-luidsprekers gebruikt.

• EXPERT

Selecteer deze optie als u specifieke instellingen voor uw luidsprekers wilt opgeven. De volgende vijf instellingen zijn beschikbaar.

OPMERKINGEN

- Als u "5.1 CH." of "EXPERT" selecteert, moet u "DOWN MIX" instellen op "OFF" (zie pagina 57).
- Het Dolby Digital LFE (Low Frequency Effect)-signaal wordt altijd verzonden via de SUBWOOFER-uitvoer op het achterpaneel van de speler, ongeacht de luidsprekerinstelling.
- Als u de digitale uitvoer van de speler aansluit op een externe Dolby Digital- of DTS-decodeerder (en de optie "DIGITAL AUDIO OUTPUT" instelt op "STREAM/PCM"), is de bovenstaande luidsprekerinstelling niet van toepassing. Zorg dat u de luidsprekerinstelling van de externe decodeerde correct instelt.

Speaker size-instellingen (alleen beschikbaar als u EXPERT selecteert)

Hiermee wordt de luidsprekergrootte aangepast aan de luidsprekers.

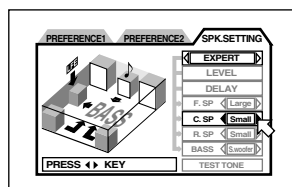

1 Gebruik de CURSOR ▲/▼-knoppen om de luidspreker te selecteren die u wilt instellen.

- **F.SP:** Voor-luidsprekers
- **C.SP:** Midden-luidspreker
- **R.SP:** Achter-luidsprekers

2 Gebruik de CURSOR ◀/▶-knoppen om de grootte te selecteren.

- **Large:** Grote luidsprekers die het lage frequentiebereik volledig beslaan.
- **Small:** Kleine luidsprekers die het lage frequentiebereik niet volledig beslaan.
- **None:** Er zijn geen luidsprekers aangesloten.

Als u de voor-luidsprekers instelt op "Small", kunt u de andere luidsprekers niet instellen op "Large".

Bass redirect (alleen beschikbaar als u EXPERT selecteert)

Als u kleine luidsprekers gebruikt die niet het volledige lage frequentiebereik beslaan, kunt u het lage frequentiesignaal versterken van de sub-woofer-luidsprekers of de voor-luidsprekers.

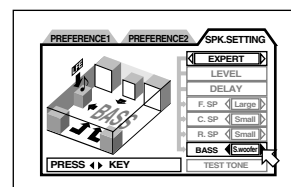

1 Gebruik de CURSOR ▲/▼-knoppen om [BASS] te selecteren.

2 Gebruik de CURSOR ◀/▶-knoppen om [S.woofer] of [L/R] te selecteren.

- **S.woofer:** Het lage frequentiesignaal dat wordt verzonden via de sub-woofer-uitvoer wordt versterkt.
- **L/R:** Het lage frequentiesignaal dat wordt verzonden via de voor-luidsprekersuitvoer wordt versterkt.

De "Bass redirect"-instelling is alleen van toepassing als ten minste één van de luidsprekergrootten is ingesteld op "Small". Als geen van de luidsprekergrootten is ingesteld op "Small", wordt deze instelling niet geactiveerd (in het instellingenveld wordt "None" weergegeven).

De "L/R"-instelling is alleen van toepassing als u DVD VIDEO-schijven afspeelt die Dolby Digital zijn gecodeerd. Als de voor-luidsprekergrootte is ingesteld op "Small", wordt de Bass redirect-instelling standaard ingesteld op "S.woofer".

Speaker level (alleen beschikbaar als u EXPERT selecteert)

U kunt het uitvoerniveau van elke luidspreker wijzigen.

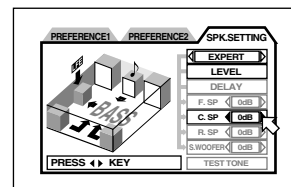

1 Gebruik de CURSOR ▲/▼-knoppen om [LEVEL] te selecteren en druk vervolgens op de ENTER-knop.

De kleur van "LEVEL" verandert.

2 Gebruik de CURSOR ▲/▼-knoppen om de luidsprekers te selecteren die u wil instellen.

- **F.SP:** Voor-luidsprekers; Het niveau wordt standaard ingesteld op 0dB.
- **C.SP:** Midden-luidspreker
- **R.SP:** Achter-luidsprekers
- **S.WOOFER:** Sub-woofer

Het instellingenbereik ligt tussen -6dB en +6dB in stappen van 1dB.

3 Gebruik de CURSOR ◀/▶-knoppen om het niveau in te stellen.



- Voor luidsprekers waarvan de grootte is ingesteld op "None" kunt u het niveau en de Delay niet instellen (in het instellingenveld wordt "—" weergegeven).
- Als u echter een Dolby Digital-schijf afspeelt, wordt het LFE-signaal uitgevoerd via de SUBWOOFER-uitvoer, zelfs als bij S. WOOFER "—" wordt weergegeven. Hierdoor kan een aangesloten sub-woofer worden geactiveerd. In dat geval moet u het uitvoerniveau wijzigen met behulp van de niveaubediening van de sub-woofer.

Delay
(alleen beschikbaar als u EXPERT selecteert)

U kunt de vertragingstijd van elke luidspreker wijzigen.

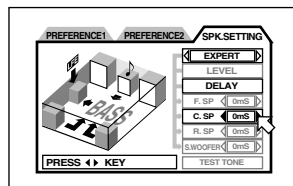

1 Gebruik de CURSOR ▲/▼-knoppen om [DELAY] te selecteren en druk vervolgens op de ENTER-knop.

De kleur van "DELAY" verandert.

2 Gebruik de CURSOR ▲/▼-knoppen om de luidsprekers te selecteren die u wil instellen.

- **F.SP:** Voor-luidsprekers; De vertraging wordt standaard ingesteld op 0mS.
- **C.SP:** Midden-luidsprekers (selectie is mogelijk van 0 tot -5mS in eenheden van 1mS)
- **R.SP:** Achter-luidsprekers (selectie is mogelijk van 0mS, -5mS, -10mS en -15mS)

3 Gebruik de CURSOR ◀/▶-knoppen om de vertragingstijd in te stellen.



- U kunt voor S.WOOFER geen vertragingstijd instellen.

OPMERKING

- **De modi Level en Delay afsluiten**
Plaats op [LEVEL] (of [DELAY]) in het optievenster en druk op net zo vaak op de ENTER-knop tot [LEVEL] (of [DELAY]) weer in de oorspronkelijke kleur wordt weergegeven.

Test tone
(alleen beschikbaar als u LEVEL of DELAY selecteert)

U kunt de niveau-instelling controleren door de testtoon uit te voeren.

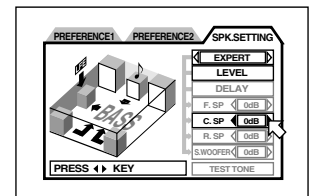

1 Gebruik de CURSOR ▲/▼-knoppen om [TEST TONE] te selecteren en druk vervolgens op de ENTER-knop.

De kleur van "TEST TONE" verandert.

2 Gebruik de CURSOR ▲/▼-knoppen om de luidsprekers te selecteren die u wil testen.

- **F.SP:** Voor-luidsprekers
- **C.SP:** Midden-luidspreker
- **R.SP:** Achter-luidsprekers

Nadat u Test tone hebt geselecteerd, wordt de testtoon vanuit elke luidspreker, een voor een, hoorbaar als u de cursor niet beweegt.

Als u in de Test tone-modus naar beneden verplaatst vanaf de "R.SP"-positie, wordt de testtoon uitgevoerd via de achter-luidsprekers zolang niet op "F.SP" en "C.SP" staat. Als u in de Test tone-modus naar boven verplaatst vanaf de "F.SP"-positie, wordt de testtoon uitgevoerd via de voor-luidsprekers, zo lang niet op "C.SP" en "R.SP" staat.

3 Gebruik de CURSOR ◀/▶-knoppen om het niveau, indien gewenst, opnieuw in te stellen.



- In de Test tone-modus hoort u via de luidsprekers testgeluid dat alle frequenties binnen het hoorbare bereik omvat. Dit is geen storing.
- De testtoon wordt niet uitgevoerd via de SUBWOOFER-uitvoer.

OPMERKING

- **De Test tone-modus afsluiten**
Plaats op [TEST TONE] in het optievenster en druk net zo vaak op de ENTER-knop tot [TEST TONE] weer in de oorspronkelijke kleur wordt weergegeven.

Afspelen voor minderjarigen beperken

Met deze functie kunt u de weergave van DVD VIDEO-schijven met geweldadige (en andere) beelden beperken tot een door u bepaald niveau. Bij een geweldadige film die deze Parental lock-functie ondersteunt, worden bijvoorbeeld de geweldadige scènes weggelaten of vervangen door andere scènes om te voorkomen dat minderjarigen er naar kijken.

De optie [PARENTAL LOCK] voor de eerste keer instellen

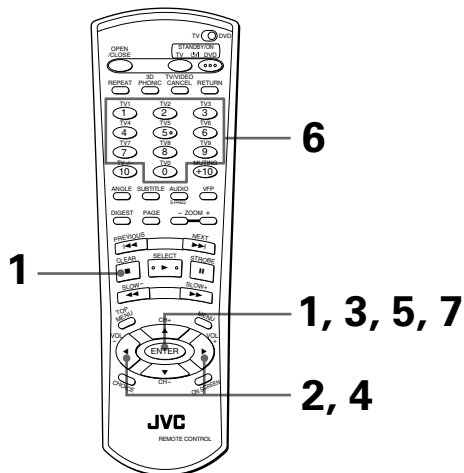

- Als een DVD VIDEO-schijf is gestopt of geen schijf in de lade is geplaatst

1 Druk op de ENTER-knop terwijl u ingedrukt houdt op de afstandsbediening.

Het Parental Lock-menu wordt op het televisiescherm weergegeven. wijst naar [Country Code].

2 Terwijl wijst naar [Country Code], gebruikt u de CURSOR -knoppen om de landcode te selecteren.

De landcodes die van toepassing zijn op DVD VIDEO-schijven, moeten worden geselecteerd. Zie "Bijlage B: Landcodelijst voor Parental Lock".

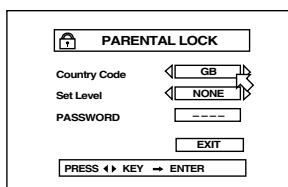

3 Druk op de ENTER-knop.

wordt verplaatst naar [Set Level].

4 Terwijl naar [Set Level] wijst, gebruikt u de CURSOR -knoppen om het Parental Lock-niveau te selecteren.

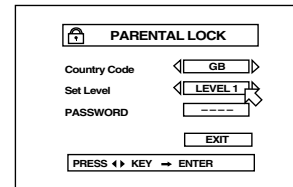

Elke keer als u op de CURSOR -knoppen drukt, verandert het Parental lock-niveau als volgt:

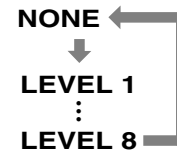

- "LEVEL1" is het hoogste (en strengste) niveau. "NONE" betekent geen beperkingen. Schijven met een strengere beoordeling dan het geselecteerde niveau, worden beperkt.

5 Druk op de ENTER-knop.

wordt verplaatst naar [PASSWORD].

6 Voer uw viercijferige wachtwoord in met behulp van de numerieke knoppen (0 - 9).

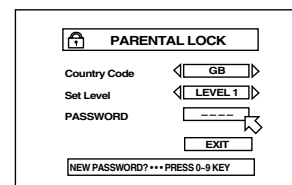

7 Druk op de ENTER-knop.

Het Parental lock-niveau en het wachtwoord zijn ingesteld.

wordt verplaatst naar [EXIT].

Druk nogmaals op de ENTER-knop om naar het openingsmenu terug te keren.



- Als u in stap 6 een ongewenst wachtwoord hebt ingevoerd, voert u dit opnieuw in voordat u op de ENTER-knop drukt.

De [PARENTAL LOCK]-instellingen wijzigen



U kunt de Parental lock-instellingen altijd wijzigen.

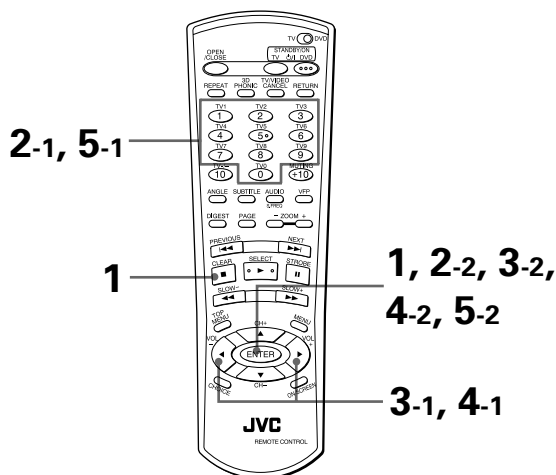

- Als een DVD VIDEO-schijf is gestopt of geen schijf in de lade is geplaatst

1 Druk op de ENTER-knop terwijl u **■** ingedrukt houdt op de afstandsbediening.

Het Parental Lock-menu wordt op het televisiescherm weergegeven.

↩ wijst naar [PASSWORD].

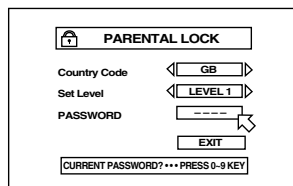

2 Voer uw huidige viercijferige wachtwoord in met behulp van de numerieke knoppen (0 - 9) en druk op de ENTER-knop.

↩ wordt verplaatst naar [Country Code] als u het juiste wachtwoord invoert.

Als het wachtwoord onjuist is, wordt "WRONG! RETRY..." op het televisiescherm weergegeven en kunt u niet naar de volgende stap.

3 Als u de landcode wilt veranderen, gebruikt u de CURSOR ◀/▶-knoppen om de gewenste landcode te selecteren en drukt u vervolgens op de ENTER-knop.

↩ wordt verplaatst naar [Set Level].

Als u de landcode verandert, moet u het Parental lock-niveau selecteren.

4 Als u het ingestelde niveau wilt veranderen, gebruikt u de CURSOR ◀/▶-knoppen terwijl ↩ naar [Set Level] wijst. Druk vervolgens op de ENTER-knop.

↩ wordt verplaatst naar [PASSWORD].

5 Voer het wachtwoord in met behulp van de numerieke knoppen (0 - 9) en druk op de ENTER-knop.

↩ wordt verplaatst naar [EXIT].

Het wachtwoord dat u hebt ingevoerd in de hierboven beschreven stap, wordt het nieuwe wachtwoord. Als u het wachtwoord niet wilt veranderen, voert u hetzelfde wachtwoord in als in stap 2.

Zelfs als u alleen de landcode en/of het Parental lock-niveau wilt veranderen, moet u het wachtwoord invoeren nadat u de landcode en/of het Parental lock-niveau hebt gewijzigd. Anders zal de nieuwe landcode en/of het Parental lock-niveau niet van toepassing zijn.

Druk nogmaals op de ENTER-knop om naar het openingsscherm terug te keren.

OPMERKINGEN

- Als u in stap 2 meer dan driemaal het verkeerde wachtwoord invoert, gaat ↩ automatisch naar [EXIT] en kunt u de CURSOR ▲/▼-knoppen niet gebruiken.
- Als u in stap 2 uw wachtwoord bent vergeten
Voer "8888" in.

Parental Lock tijdelijk opheffen [PARENTAL LOCK]



Als u een hoog Parental Lock-niveau hebt gekozen, kunt u sommige schijven niet afspelen. Als u een dergelijke schijf in de lade plaatst om deze af te spelen, wordt het Parental Lock-menu op het televisiescherm weergegeven met de vraag of u Parental Lock tijdelijk wilt opheffen.

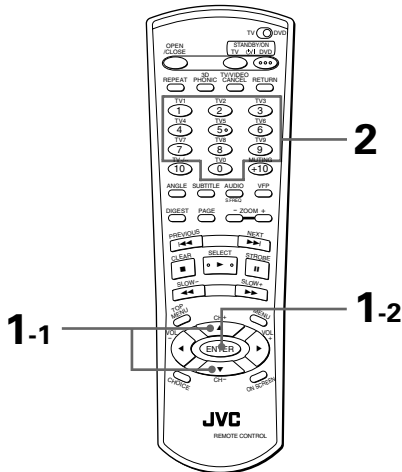

- 1** Gebruik de CURSOR ▲/▼-knoppen om op [YES] te zetten en druk vervolgens op de ENTER-knop.

wordt verplaatst naar het veld [PASSWORD].

Als u [NO] selecteert, drukt u op ▲ (OPEN/CLOSE) om de schijf te verwijderen.

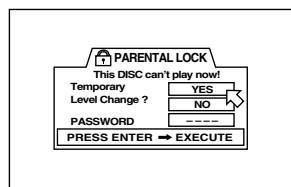

- 2** Voer uw viercijferige wachtwoord in met behulp van de numerieke knoppen (0 - 9). Parental Lock is opgeheven en de speler begint met afspelen. Als het wachtwoord onjuist is, wordt "WRONG! RETRY..." op het televisiescherm weergegeven. Voer het juiste wachtwoord in.

OPMERKING

- Als u in stap 2 meer dan driemaal het verkeerde wachtwoord invoert, gaat automatisch naar [NO] en kunt u de CURSOR ▲/▼-knoppen niet gebruiken.

Schijven onderhouden en hanteren

Schijven hanteren

Raak het oppervlak van de schijf niet aan als u een schijf vasthoudt. Schijven zijn gemaakt van kunststof en worden snel beschadigd. Als een schijf vuil, stoffig, krom of beschadigd is, worden het beeld en het geluid niet goed weergegeven en dit kan storing van de speler veroorzaken.

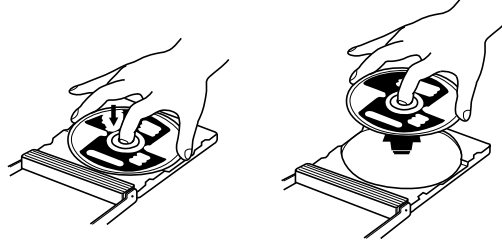

Bedrukte kant

Zorg dat de bedrukte kant van een schijf niet is beschadigd en breng geen lijm of etiketten op die kant aan.

Opslag

Zorg dat schijven in de omslag worden bewaard. Als u schijven zonder omslag opstapelt, kunnen ze beschadigd raken. Bewaar de schijven niet in de volle zon of op een warme of vochtige plaats. Laat schijven niet in uw auto liggen!

Onderhoud van schijven

Wrijf vingerafdrukken of stof met een zachte, droge doek weg, van het midden naar de buitenkant van de schijf. Hardnekkig vuil kunt u eventueel met een vochtige doek verwijderen. Gebruik geen platenreiniger, benzine, alcohol of antistatische middelen.

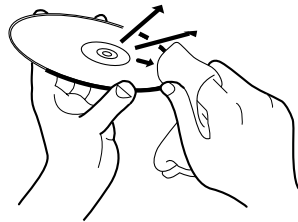

VOORZICHTIG

Soms kan tijdens het afspelen ruis te horen zijn of kunnen beelden vervormd worden weergegeven. Dit ligt soms aan de schijf. (Deze voldoet misschien niet aan industriële standaarden.)

Dit ligt aan de kwaliteit van de schijf en is geenszins een storing van de speler.

Verhelpen van problemen

Wat soms een storing lijkt, hoeft niet altijd ernstig te zijn. Ga de volgende tabel van problemen en oplossingen na voordat u advies vraagt.

Probleem	Mogelijke oorzaak	Oplossing
De speler gaat niet aan.	De stekker is niet geheel in het	Steek de stekker geheel in het stopcontact.
De afstandsbediening werkt niet.	Te ver van de speler verwijderd.	Verminder de afstand tot de speler.
	De voorkant van de afstandsbediening is niet naar de speler gericht.	Richt de infraroodsensor op de sensor op het voorpaneel.
	De batterijen zijn leeg.	Vervang de batterijen.
	De batterijpolariteit is onjuist.	Haal de batterijen uit de afstandsbediening en plaats ze in de juiste richting terug.
De knoppen TV/VIDEO - CANCEL, CURSOR of de numerieke knoppen werken niet.	De TV - DVD-schakelaar is verkeerd ingesteld.	U kunt de speler bedienen door de TV - DVD-schakelaar op "DVD" te zetten. U kunt de televisie bedienen door de TV - DVD-schakelaar op "TV" te zetten.
Er wordt geen beeld op de monitor weergegeven.	De videokabel is niet goed aangesloten.	Sluit de kabel opnieuw aan.
	De tv-invoer is verkeerd ingesteld.	Kies de juiste selectie.
	De schijf kan niet worden afgespeeld.	Gebruik een afspeelbare schijf (zie pagina 14.)
Het beeld is niet goed bij gebruik van een VIDEO- of S-VIDEO-aansluiting.	De Y/C - COMP-schakelaar is niet goed ingesteld.	Stel de Y/C - COMP-schakelaar correct in. (Zie pagina 16.)
Het beeld is onduidelijk.	De speler is rechtstreeks aangesloten op een videorecorder en de kopiebeveiligingsfunctie is ingeschakeld.	Sluit de speler zodanig aan dat het beeldsignaal rechtstreeks naar de televisie gaat.
Er is geen geluid.	De aansluiting is onjuist.	Controleer de aansluiting.
	De invoer van de versterker is verkeerd ingesteld.	Kies de juiste instelling.
Er is geen geluid hoorbaar als een DVD-schijf die is opgenomen met High-sampling (88,2 KHz of meer) lineaire PCM-audio wordt afgespeeld via de DIGITAL OUT-aansluiting.	Het audiosignaal is niet afkomstig van de DIGITAL OUT-aansluiting van de speler.	Gebruik de AUDIO OUT-aansluiting voor het afspelen van dergelijke schijven.
Ruis of vervorming van geluid.	De schijf is stoffig.	Wrijf de schijf schoon.
Er is geen geluid hoorbaar. NO AUDIO wordt weergegeven.	De schijf is een illegale kopie.	Neem contact op met de verkoper van de schijf.
Het beeld past niet op het televisiescherm.	MONITOR TYPE is verkeerd ingesteld.	Verander de monitorinstelling. (Zie pagina 56.)
	De televisie is verkeerd ingesteld.	Verander de instelling.
De speler kan niet worden bediend.	Storing van microcomputer, veroorzaakt door bliksem of statische elektriciteit.	Zet de speler uit en haal de stekker uit het stopcontact. Sluit het elektriciteitsnoer
	Condensatie treedt op bij plotselinge verandering in temperatuur of luchtvochtigheid.	Zet de speler uit en na een paar uur weer aan.
Het informatievenster wordt niet verlicht als de STANDBY/ON ϕ /I-indicatie op het voorpaneel groen wordt verlicht.	De helderheid van het informatievenster is ingesteld op "uit".	Wijzig de helderheid van het informatievenster. (Zie pagina 50.)

Specificaties

Algemeen

Afspeelbare schijven: DVD AUDIO-schijven, DVD VIDEO-schijven, audio-CD's, video-CD's
 Videoformaat: PAL

Overig

Stroomvereisten: AC 230 V \sim , 50 Hz
 Stroomverbruik: 17 W (POWER ON), 3,0 W (STANDBY-modus)
 Gewicht: 2,6 kg
 Afmetingen (B x H x D): 435 mm x 73 mm x 267,5 mm

Video-uitgangen

VIDEO OUT (pinaansluiting): 1,0 Vp-p (75 Ω)
 S-VIDEO OUT (S-aansluiting): Y-uitvoer: 1,0 Vp-p (75 Ω)
 C-uitvoer: 300 mVp-p (75 Ω)
 Horizontale resolutie: 500 lijnen of meer

Audio-uitgangen

ANALOG OUT (pinaansluiting): 2,0 Vrms (10 k Ω)
 DIGITAL OUT: (COAXIAL): 0,5 Vp-p (75 Ω afsluiting)
 (OPTICAL): -21 tot -15 dBm (Top)

Audio-eigenschappen

Frequentierespons: CD (sampling-frequentie 44,1 kHz): 2 Hz tot 20 kHz
 DVD (sampling-frequentie 48 kHz): 2 Hz tot 22 kHz
 (2 Hz tot 20 kHz voor DTS- en Dolby Digital-bitstream-signalen)
 DVD (sampling-frequentie 96/88,2 kHz): 2 Hz tot 44 kHz
 DVD (sampling-frequentie 192/176,4 kHz): 2 Hz tot 88 kHz
 Dynamisch bereik: 16 bits: Meer dan 98 dB
 20 bits: Meer dan 110 dB
 24 bits: Meer dan 110 dB
 Jengel en flutter: Onmeetbaar (minder dan $\pm 0,002\%$)
 Totale harmonische vervorming: minder dan 0,002%

* Specificaties en ontwerp kunnen zonder voorafgaande kennisgeving worden gewijzigd.

Bijlage A: Tabel met talen en hun afkortingen

Als u de taal of het geluid voor de ondertiteling selecteert, worden de onderstaande talen weergegeven als afkortingen. Selecteer de afkorting die overeenkomt met de gewenste taal om die betreffende taal te selecteren.

AA	Afar
AB	Abkhazian
AF	Afrikaans
AM	Ameharic
AR	Arabic
AS	Assamese
AY	Aymara
AZ	Azerbajjani
BA	Bashkir
BE	Byelorussian
BG	Bulgarian
BH	Bihari
BI	Bislama
BN	Bengali, Bangla
BO	Tibetan
BR	Breton
CA	Catalan
CO	Corsican
CS	Czech
CY	Welsh
DA	Danish
DZ	Bhutani
EL	Greek
EO	Esperanto
ET	Estonian
EU	Basque
FA	Persian
FI	Finnish
FJ	Fiji
FO	Faroese
FY	Frisian
GA	Irish
GD	Scots Gaelic
GL	Galician
GN	Guarani
GU	Gujarati
HA	Hausa
HI	Hindi
HR	Croatian
HU	Hungarian
HY	Armenian
IA	Interlingua
IE	Interlingue

IK	Inupiak
IN	Indonesian
IS	Icelandic
IW	Hebrew
JI	Yiddish
JW	Javanese
KA	Georgian
KK	Kazakh
KL	Greenlandic
KM	Cambodian
KN	Kannada
KO	Korean (KOR)
KS	Kashmiri
KU	Kurdish
KY	Kirghiz
LA	Latin
LN	Lingala
LO	Laothian
LT	Lithuanian
LV	Latvian, Lettish
MG	Malagasy
MI	Maori
MK	Macedonian
ML	Malayalam
MN	Mongolian
MO	Moldavian
MR	Marathi
MS	Malay (MAY)
MT	Maltese
MY	Burmese
NA	Nauru
NE	Nepali
NL	Dutch
NO	Norwegian
OC	Occitan
OM	(Afan) Oromo
OR	Oriya
PA	Panjabi
PL	Polish
PS	Pashto, Pushto
PT	Portuguese
QU	Quechua
RM	Rhaeto-Romance

RN	Kirundi
RO	Rumanian
RU	Russian
RW	Kinyarwanda
SA	Sanskrit
SD	Sindhi
SG	Sangho
SH	Serbo-Croatian
SI	Singhalese
SK	Slovak
SL	Slovenian
SM	Samoan
SN	Shona
SO	Somali
SQ	Albanian
SR	Serbian
SS	Siswati
ST	Sesotho
SU	Sundanese
SV	Swedish
SW	Swahili
TA	Tamil
TE	Telugu
TG	Tajik
TH	Thai
TI	Tigrinya
TK	Turkmen
TL	Tagalog
TN	Setswana
TO	Tonga
TR	Turkish
TS	Tsonga
TT	Tatar
TW	Twi
UK	Ukrainian
UR	Urdu
UZ	Uzbek
VI	Vietnamese
VO	Volapuk
WO	Wolof
XH	Xhosa
YO	Yoruba
ZU	Zulu

Bijlage B: Landcodelijst voor Parental Lock

Deze lijst wordt gebruikt voor de Vergrendelfunctie. Zie pagina 61 voor meer informatie.

AD	Andorra
AE	United Arab Emirates
AF	Afghanistan
AG	Antigua and Barbuda
AI	Anguilla
AL	Albania
AM	Armenia
AN	Netherlands Antilles
AO	Angola
AQ	Antarctica
AR	Argentina
AS	American Samoa
AT	Austria
AU	Australia
AW	Aruba
AZ	Azerbaijan
BA	Bosnia and
BB	Barbados
BD	Bangladesh
BE	Belgium
BF	Burkina Faso
BG	Bulgaria
BH	Bahrain
BI	Burundi
BJ	Benin
BM	Bermuda
BN	Brunei Darussalam
BO	Bolivia
BR	Brazil
BS	Bahamas
BT	Bhutan
BV	Bouvet Island
BW	Botswana
BY	Belarus
BZ	Belize
CA	Canada
CC	Cocos (Keeling) Islands
CF	Central African Republic
CG	Congo
CH	Switzerland
CI	Côte d'Ivoire
CK	Cook Islands
CL	Chile
CM	Cameroon
CN	China
CO	Colombia
CR	Costa Rica
CU	Cuba
CV	Cape Verde
CX	Christmas Island
CY	Cyprus
CZ	Czech Republic
DE	Germany
DJ	Djibouti
DK	Denmark
DM	Dominica
DO	Dominican Republic
DZ	Algeria
EC	Ecuador
EE	Estonia
EG	Egypt
EH	Western Sahara
ER	Eritrea
ES	Spain
ET	Ethiopia
FI	Finland
FJ	Fiji
FK	Falkland Islands
FM	Micronesia (Federated States of)
FO	Faroe Islands
FR	France
FX	France, Metropolitan
GA	Gabon
GB	United Kingdom
GD	Grenada
GE	Georgia
GF	French Guiana
GH	Ghana
GI	Gibraltar
GL	Greenland
GM	Gambia
GN	Guinea
GP	Guadeloupe
GQ	Equatorial Guinea
GR	Greece
GS	South Georgia and the South Sandwich
GT	Guatemala
GU	Guam
GW	Guinea-Bissau
GY	Guyana
HK	Hong Kong
HM	Heard Island and McDonald Islands
HN	Honduras
HR	Croatia
HT	Haiti
HU	Hungary
ID	Indonesia
IE	Ireland
IL	Israel
IN	India
IO	British Indian Ocean Territory
IQ	Iraq
IR	Iran (Islamic Republic of)
IS	Iceland
IT	Italy
JM	Jamaica
JO	Jordan
JP	Japan
KE	Kenya
KG	Kyrgyzstan
KH	Cambodia
KI	Kiribati
KM	Comoros
KN	Saint Kitts and Nevis
KP	Korea, Democratic People's Republic of
KR	Korea, Republic of
KW	Kuwait
KY	Cayman Islands
KZ	Kazakhstan
LA	Lao People's Democratic Republic
LB	Lebanon
LC	Saint Lucia
LI	Liechtenstein
LK	Sri Lanka
LR	Liberia
LS	Lesotho
LT	Lithuania
LU	Luxembourg
LV	Latvia
LY	Libyan Arab
MA	Morocco
MC	Monaco
MD	Moldova, Republic of
MG	Madagascar
MH	Marshall Islands
ML	Mali
MM	Myanmar
MN	Mongolia
MO	Macau
MP	Northern Mariana Islands
MQ	Martinique
MR	Mauritania
MS	Montserrat
MT	Malta
MU	Mauritius
MV	Maldives
MW	Malawi
MX	Mexico
MY	Malaysia
MZ	Mozambique
NA	Namibia
NC	New Caledonia
NE	Niger
NF	Norfolk Island
NG	Nigeria
NI	Nicaragua
NL	Netherlands
NO	Norway
NP	Nepal
NR	Nauru
NU	Niue
NZ	New Zealand
OM	Oman
PA	Panama
PE	Peru
PF	French Polynesia
PG	Papua New Guinea
PH	Philippines
PK	Pakistan
PL	Poland
PM	Saint Pierre and Miquelon
PN	Pitcairn
PR	Puerto Rico
PT	Portugal
PW	Palau
PY	Paraguay
QA	Qatar
RE	Réunion
RO	Romania
RU	Russian Federation
RW	Rwanda
SA	Saudi Arabia
SB	Solomon Islands
SC	Seychelles
SD	Sudan
SE	Sweden
SG	Singapore
SH	Saint Helena
SI	Slovenia
SJ	Svalbard and Jan Mayen
SK	Slovakia
SL	Sierra Leone
SM	San Marino
SN	Senegal
SO	Somalia
SR	Suriname
ST	Sao Tome and Principe
SV	El Salvador
SY	Syrian Arab Republic
SZ	Swaziland
TC	Turks and Caicos Islands
TD	Chad
TF	French Southern Territories
TG	Togo
TH	Thailand
TJ	Tajikistan
TK	Tokelau
TM	Turkmenistan
TN	Tunisia
TO	Tonga
TP	East Timor
TR	Turkey
TT	Trinidad and Tobago
TV	Tuvalu
TW	Taiwan
TZ	Tanzania, United Republic of
UA	Ukraine
UG	Uganda
UM	United States Minor Outlying Islands
US	United States
UY	Uruguay
UZ	Uzbekistan
VA	Vatican City State (Holy See)
VC	Saint Vincent and the Grenadines
VE	Venezuela
VG	Virgin Islands (British)
VI	Virgin Islands (U.S.)
VN	Vietnam
VU	Vanuatu
WF	Wallis and Futuna Islands
WS	Samoa
YE	Yemen
YT	Mayotte
YU	Yugoslavia
ZA	South Africa
ZM	Zambia
ZR	Zaire
ZW	Zimbabwe

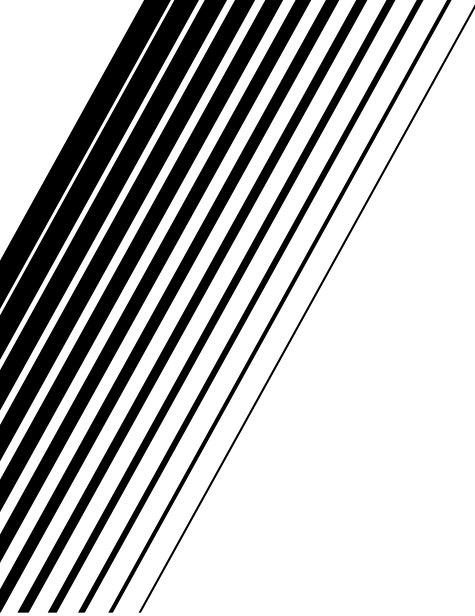

JVC
VICTOR COMPANY OF JAPAN, LIMITED